

# BEOPLAY A8

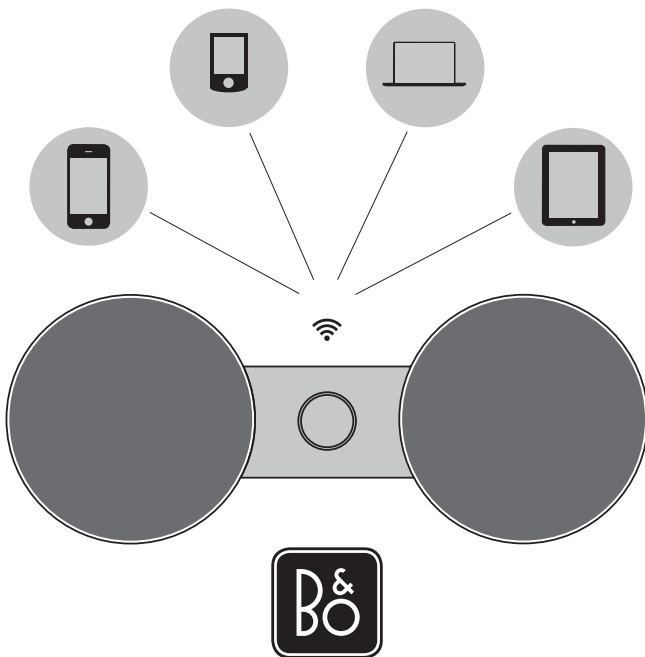



See [www.beoplay.com/a8](http://www.beoplay.com/a8) for more information.



**Important information**

"Made for iPod", "Made for iPhone", and "Made for iPad" mean that an electronic accessory has been designed to connect specifically to iPod, iPhone, or iPad, respectively, and has been certified by the developer to meet Apple performance standards. Apple is not responsible for the operation of this device or its compliance with safety and regulatory standards. Please note that the use of this accessory with iPod, iPhone, or iPad may affect wireless performance.

AirPlay, the AirPlay Logo, iPhone, iPod, iPad are trademarks of Apple Inc., registered in the U.S. and other countries.

## Contents

Cautions, 4

English, 8

Dansk (*Danish*), 14

Svenska (*Swedish*), 20

Suomi (*Finnish*), 26

Deutsch (*German*), 32

Español (*Spanish*), 38

Français (*French*), 44

Italiano (*Italian*), 50

Nederlands (*Dutch*), 56

Português (*Portuguese*), 62

Ελληνικά (*Greek*), 68

Important information, 74

## Cautions

### English

- Read these instructions.
- Keep these instructions.
- Heed all warnings.
- Follow all instructions.
- Do not use this apparatus near water.
- Clean only with dry cloth.
- Do not block any ventilation openings. Install in accordance with the manufacturer's instructions.
- Do not install near any heat sources such as radiators, heat registers, stoves, or other apparatus (including amplifiers) that produce heat.
- Do not defeat the safety purpose of the polarized or grounding-type plug. A polarized plug has two blades with one wider than the other. A grounding type plug has two blades and a third grounding prong. The wide blade or the third prong are provided for your safety. If the provided plug does not fit into your outlet, consult an electrician for replacement of the obsolete outlet.
- Protect the power cord from being walked on or pinched particularly at plugs, convenience receptacles, and the point where they exit from the apparatus.
- Only use attachments/accessories specified by the manufacturer.



- Use only with the cart, stand, tripod, bracket, or table specified by the manufacturer, or sold with the apparatus. When a cart is used, use caution when moving the cart/apparatus combination to avoid injury from tip-over.
- Unplug this apparatus during lightning storms or when unused for long periods of time.

- Refer all servicing to qualified service personnel. Servicing is required when the apparatus has been damaged in any way, such as power-supply cord or plug is damaged, liquid has been spilled or objects have fallen into the apparatus, the apparatus has been exposed to rain or moisture, does not operate normally, or has been dropped.

**WARNING:** To reduce the risk of fire or electric shock, do not expose this appliance to rain or moisture.



The lightning flash with arrowhead symbol within an equilateral triangle, is intended to alert the user to the presence of un-insulated "dangerous voltage" within the product's enclosure that may be of sufficient magnitude to constitute a risk of electric shock to persons.



The exclamation point within an equilateral triangle is intended to alert the user to the presence of important operating and maintenance (servicing) instructions in the literature accompanying the product.

- The product can only be switched off completely by disconnecting it from the mains socket. The mains socket must always be accessible.
- Do not expose this equipment to dripping or splashing and ensure that no objects filled with liquids, such as vases are placed on the equipment.
- Do not expose batteries or battery packs to excessive heat

- such as sunshine, fire or the like.
- No naked flame sources, such as lighted candles should be placed on the equipment.
- Follow instructions to ensure correct and safe installation and interconnection of equipment in multimedia systems.

### Dansk (Danish)

- Produktet kan kun slukkes helt ved at tage stikket ud af stikkontakten. Der skal altid være nem adgang til stikkontakten.
- Produktet må ikke udsættes for dryp eller stænk, og der må ikke placeres genstande fyldt med væske, f.eks. vaser, på det.
- Batterierne må ikke udsættes for høj varme, f.eks. solskin og ild.
- Placer ikke åben ild, såsom tændte stearinlys, på produktet.
- Følg vejledningen for at sikre korrekt og sikker installation og tilslutning af udstyr i multimediesystemer.

### Svenska (Swedish)

- Produkten kan endast stängas av helt genom att den kopplas bort från elnätet. Det måste alltid gå att komma åt vägguttaget.
- Utsätt inte enheten för droppar eller stänk av vatten och se till att inga föremål fyllda med vätskor, t.ex. vaser, är placerade på utrustningen.
- Utsätt inte batterierna eller batteripaketen för stark värme som t.ex. solskin eller eld.
- Föremål som avger öppen låga, till exempel stearinljus, får inte placeras på utrustningen.
- Följ instruktionerna för att säkerställa korrekt och säker installation samt anslutning av utrustning i multimediasystem.

### **Suomi (Finnish)**

- Laitteen virta voidaan katkaista kokonaan vain irrottamalla virtajohto pistorasiasta. Seinäpistorasian on sen vuoksi oltava helposti käytettävissä.
- Suojaa laite pisaroilta ja roiskeilta. Älä sijoita laitteen päälle mitään nesteitä sisältäviä esineitä, kuten maljakkoja.
- Paristoja tai akkuja ei saa altistaa kuumuudelle, kuten auringonpaisteelle tai avotullelle.
- Älä aseta laitteen päälle mitään avotulen lähteitä, kuten kynttilää.
- Asenna ja yhdistä multimedijärjestelmien laitteet oikein ja turvallisesti noudattamalla ohjeita.

### **Deutsch (German)**

- Das Gerät kann nur durch Netztrennung vollständig ausgeschaltet werden. Die Steckdose muss jederzeit zugänglich sein.
- Setzen Sie dieses Gerät keinem Tropf- oder Spritzwasser aus und stellen Sie keine mit Flüssigkeiten gefüllten Objekte, wie z. B. Vasen, darauf ab.
- Setzen Sie die Batterien oder Akkus keiner starken Hitze durch Sonneneinstrahlung, Feuer usw. aus.
- Stellen Sie keine offenen Feuerquellen, wie angezündete Kerzen, auf das Gerät.
- Befolgen Sie die Anweisungen, um eine korrekte und sichere Installation und Verbindung der Geräte des Multimediasystems sicherzustellen.

### **Español (Spanish)**

- El equipo sólo se puede apagar totalmente desconectando el enchufe de la toma de suministro eléctrico. La toma de suministro eléctrico debe ser accesible en todo momento.
- No exponga este equipo a goteos o salpicaduras ni coloque ningún objeto que contenga líquido,

- como un jarrón, sobre el mismo.
- No exponga las pilas o baterías a una temperatura excesiva, como la generada por la luz solar, el fuego u otros elementos similares.
- No coloque fuentes de llamas desprotegidas, como velas encendidas, sobre el equipo.
- Siga estas instrucciones para garantizar la instalación e interconexión correctas y seguras del equipo como parte de un sistema multimedia.

### **Français (French)**

- Pour éteindre complètement l'appareil, la seule possibilité est de débrancher la prise murale. La prise murale doit donc toujours être facilement accessible.
- N'exposez pas l'appareil à l'écoulement de liquides et aux éclaboussures, et assurez-vous qu'aucun objet rempli de liquide (vase, etc.) n'est placé sur l'appareil.
- N'exposez pas les batteries à une source de chaleur excessive (soleil, feu ou autre).
- Ne placez aucune source de flammes nues (comme des bougies allumées) sur l'appareil.
- Pour une installation et une interconnexion appropriées et sûres de l'équipement dans des systèmes multimédia, respectez les instructions fournies.

### **Italiano (Italian)**

- Il prodotto può essere spento completamente solo scollegandolo dalla rete elettrica. La presa elettrica deve essere sempre facilmente accessibile.
- Non esporre l'apparecchio a gocciolii o spruzzi e non collocare oggetti contenenti liquidi, ad esempio vasi, sopra di esso.
- Non esporre le batterie o i gruppi batteria a calore eccessivo come la luce del sole, fiamme o simili.
- Non posizionare fiamme libere, come candele accese, sull'apparecchio.

- Attenersi sempre alle istruzioni per assicurare un'installazione e un collegamento sicuri e corretti del prodotto e, nel caso di un impianto multimediale, delle apparecchiature collegate.

### **Nederlands (Dutch)**

- Het product kan alleen volledig worden uitgeschakeld door het systeem van de netstroom te halen. Zorg ervoor dat het stopcontact altijd bereikbaar is.
- Stel dit apparaat niet bloot aan druppelend of opspattend water en plaats geen objecten die gevuld zijn met water, zoals een vaas, op het apparaat.
- Stel de batterijen niet bloot aan overmatige hitte zoals zonnestralen, vuur of iets dergelijks.
- Plaats geen bronnen met naakte vlam, zoals aangestoken kaarsen, op de apparatuur.
- Volg de instructies om een correcte en veilige installatie en aansluiting van apparatuur in multimediasystemen te verzekeren.

### **Português (Portuguese)**

- O produto só pode ser completamente desligado quando a respectiva ficha é desligada da tomada de parede. A tomada de parede deve ser sempre de fácil acesso.
- Não exponha este equipamento a pingos ou salpicos e tenha o cuidado de nunca colocar objectos com líquidos, como, por exemplo, jarras, em cima do equipamento.
- Não deixe as pilhas expostas a calor excessivo como, por exemplo, raios solares, fogo ou algo semelhante.
- Não devem ser colocadas fontes de chama aberta, como velas acesas, sobre o aparelho.
- Siga as instruções para garantir a correcção e segurança dos processos de montagem e interligação de equipamento em sistemas multimédia.

**Ελληνικά (Greek)**

- Μπορείτε να απενεργοποιήσετε εντελώς το προϊόν μόνο αποσυνδέοντάς το από την πρίζα. Η πρόσβαση στην πρίζα πρέπει να είναι πάντα ελεύθερη.
- Μην εκθέτετε αυτή τη συσκευή σε σταγόνες ή πιτσιλιές και βεβαιωθείτε ότι δεν τοποθετείτε αντικείμενα με υγρά, όπως ανθοδοχεία, πάνω στη συσκευή.
- Μην αφήνετε τις μπαταρίες να εκτίθενται σε υπερβολικές πηγές θερμότητας, όπως στην ηλιακή ακτινοβολία, σε φωτιά κλπ.
- Μην τοποθετείτε πηγές γυμνής φλόγας, όπως αναμμένα κεριά, πάνω στη συσκευή.
- Ακολουθήστε τις οδηγίες για να διασφαλίσετε τη σωστή και ασφαλή εγκατάσταση και διασύνδεση των συσκευών σε συστήματα πολυμέσων.



*The Wi-Fi CERTIFIED Logo is a certification mark of the Wi-Fi Alliance.*



*The AirPlay Logo is a trademark of Apple Inc., registered in the U.S. and other countries.*



# English

For table placement, mount the rear feet on your BeoPlay A8 and make sure the front feet are mounted. For wall bracket placement, remove all feet, see 'Maintenance'. If you do not wish to use BeoPlay A8 with a docked iPod®/iPhone®/iPad® replace the dock with the enclosed lid.

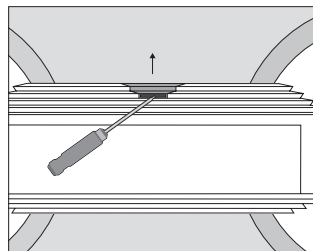
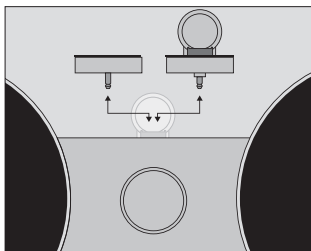

Place BeoPlay A8 on a flat, stable surface and connect it to the mains supply. Your iPod/iPhone/iPad is charged when docked.

As well as listening to audio stored on your iPod/iPhone/iPad, you can use your BeoPlay A8 to:

- Play audio directly from your app or iTunes\*<sup>1</sup> using AirPlay®.
- Connect and listen to an external audio source, such as an MP3 player or music phone via line-in.
- Play audio stored or streamed on your computer via USB.

## Mount and dismount the dock

If you do not want to use the dock, you must carefully lift it off. Insert the enclosed lid to cover the gap.

To remove the lid, you must insert a thin flat-headed instrument, such as a screw driver, into the hole and detach it. To avoid scratches, a cloth can be wrapped around the instrument while you insert it. Do not use force.

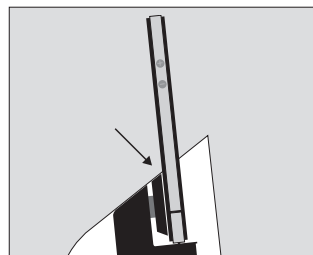

*Adjust the part of the docking station that supports your iPod/iPhone/iPad.*

## Adjust docking

You must adjust the part of the docking station that supports your iPod/iPhone/iPad by turning the round part (left or right). Align the front of the iPod/iPhone/iPad with the front of BeoPlay A8.

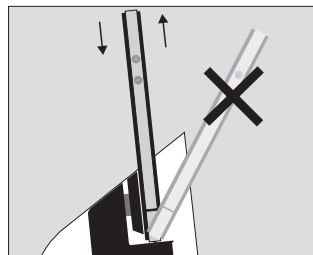

*Never use force and never tilt your iPod/iPhone/iPad when you dock/undock.*

## Dock and undock

To dock and undock your iPod/iPhone/iPad safely you must use a parallel upwards or downwards movement aligned with the part of the docking station that supports your device.

<sup>1</sup>\*iTunes version 10.1 (Mac or PC) or higher is required.



Connect BeoPlay A8 to your network and stream audio to BeoPlay A8 using AirPlay. For more information, see the Quick Start Guide.

Browse and select audio from your digital music collection directly on the iPod/iPhone/iPad. Use the operation panel or the dedicated remote to perform basic operation. A Beo4 or Beo6 remote control can also be used. See [www.beoplay.com/a8/learnmore](http://www.beoplay.com/a8/learnmore) for more information.

You can find more information about your BeoPlay A8 in the FAQ section (Frequently Asked Questions) on [www.beoplay.com/a8/support](http://www.beoplay.com/a8/support). The FAQs are also kept up to date if new or modified features and functions are introduced through software updates (requires Internet connection).

- Volume up ^
- Volume down v
- Previous/Rewind\*<sup>1</sup> ⏮
- Next/Fast-forward\*<sup>1</sup> ⏭
- Play/Pause ●
- Press and hold for standby
- Press and hold for more than 5 seconds for 'deep sleep'<sup>\*2</sup>

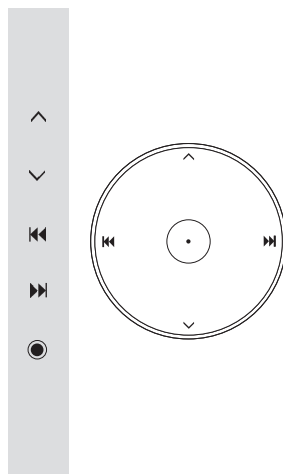

### Indicator light – operation panel

The indicator light is placed in the centre of the operation panel. The light is green when BeoPlay A8 is switched on. In standby mode, there is no indicator light. Flashing red light indicates an error. See the FAQs on [www.beoplay.com/a8/support](http://www.beoplay.com/a8/support) for more information.

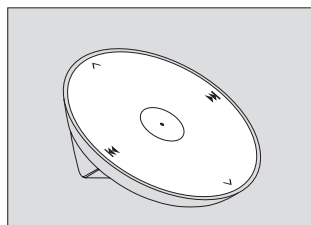

The dedicated remote control can be used in the same way as the operation panel on BeoPlay A8.

<sup>1</sup>\*Fast-forward and rewind can only be used when your iPod/iPhone/iPad is docked in BeoPlay A8.

<sup>2</sup>\*In 'deep sleep', the power consumption is very low, and a docked iPod/iPhone/iPad is not charged. This function can only be obtained by close-up operation.

### Connect to your network

You must set up your BeoPlay A8 to be able to join a network and use AirPlay, see the Quick Start Guide.

When BeoPlay A8 is set up for use with AirPlay, press the network button  shortly to connect it to your network. This takes approx. 90 seconds. A short press switches the network button off again.

### Indicator light - Network button

When you press the network button , the light flashes white while BeoPlay A8 searches for the network. A sound indicates that BeoPlay A8 is connecting to the network. When connected the light becomes solid white. Orange light indicates that BeoPlay A8 is connected to your network, but the signal strength is low. If the light flashes orange continuously, you are not connected to the network. Flashing red light indicates an error. See the FAQ section on [www.beoplay.com/a8/support](http://www.beoplay.com/a8/support) for more information.

A previously well-functioning setup may develop problems over time as surroundings change. Check your Ethernet connection or router. If the problem persists, contact your retailer.

### Speaker settings

To allow BeoPlay A8 to use its own sound adjustments for optimum sound experience, remember to switch the 'equalizer' function off on your iPod/iPhone/iPad.

To suit your preferences, you can make settings on your iPod/iPhone/iPad when it is docked in BeoPlay A8:

- > Select 'Settings'
- > Select 'Speakers'
- > Select 'Tone Control'. Options are: 'Flat', 'Sound Enhance' and 'Bass Tilt'. With 'Flat' no additional filtering is applied to the audio signal. With 'Sound Enhance' filtering is applied to increase both the low and high frequency regions. 'Bass Tilt' provides a low frequency boost only. When undocked the sound adjustment resets to 'Flat'.

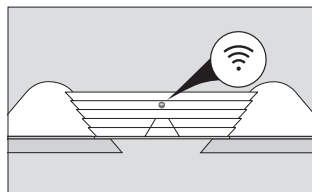

*If you have used AirPlay and switch BeoPlay A8 to standby, the network button  is still on and BeoPlay A8 is ready to be used for AirPlay at any time.*

*<sup>1</sup>\*To use AirPlay with BeoPlay A8 an iPod, iPhone or iPad with iOS 4.2 or higher is required or another AirPlay certified streaming device.*

You can connect multiple sources to your BeoPlay A8, either using the dock, the connection panel or wirelessly through your network.

To access the connection panel, remove the back cover. Pull out the cover at the bottom to release the locks, then lift it off. The product label is placed on the rear part of BeoPlay A8.

Find instructions on how to set up BeoPlay A8 in a network behind the back cover, or see the Quick Start Guide.

Priority of sources:

1. AirPlay
2. iPod/iPhone/iPad dock
3. Sources connected to line-in
4. Sources connected to USB

Starting a source with higher priority will always interrupt a source with lower priority. A source with higher priority must be stopped to start a source with lower priority.

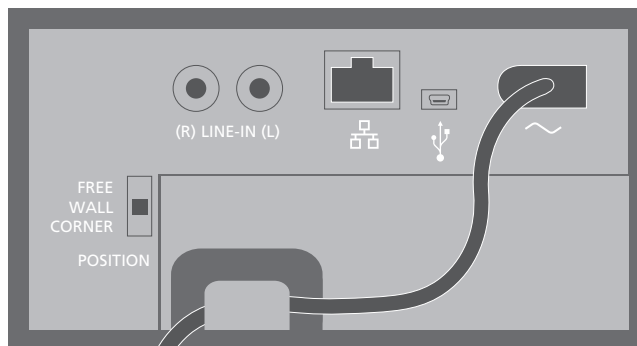

For safety reasons fasten the mains cord behind the small peg, before running it out from the connection panel.

#### LINE-IN (R/L)

Phono sockets for connection of an external audio source, for example, an MP3 player.

#### Ethernet

For a wired connection, see the Quick Start Guide. Also used for software updates, see the FAQs on [www.beoplay.com/a8/support](http://www.beoplay.com/a8/support) for more information.

#### USB (mini)

For connection to a computer to play audio stored or streamed on your computer. If Windows Media Player or iTunes is already running on your computer when you connect BeoPlay A8, you must stop and then restart playback.

#### ~ Mains supply

Use the enclosed mains cord only.

#### Position switch

For an optimum sound experience, you must set the position switch to the correct position:

FREE (top) ... Use this position if

BeoPlay A8 is placed on a table or shelf not close to a wall.

WALL (middle) ... Use this position

if BeoPlay A8 is placed close to the wall, for example, mounted on the wall bracket.

CORNER (bottom) ... Use this

position if BeoPlay A8 is placed in a corner.

*NOTE! Make sure the cable connection between the product and the router does not exit the building to avoid contact with high voltage.*

## Maintenance

### Cleaning

Wipe dust off the surfaces using a dry, soft cloth. Do not use liquid cleaners or aerosol cleaners.

To remove stains or dirt, use a soft, damp cloth and a solution of water and mild detergent, such as washing-up liquid.

### Replace batteries in the remote control

Use a small screw driver to remove the screws and open the lid.

Replace the two batteries with Alkaline batteries size AAAA. Note the positions of the negative pole and the positive pole on the battery with their corresponding marks on the inside of the battery compartment.

### Remove the feet

- > Unscrew the rear foot.
- > Place the rear foot in the small dent on the front foot and use it to detach the front foot from BeoPlay A8.

### Remove the speaker cover

- > Remove the front foot as described above.
- > Insert a small pin, such as a straightened paper clip in the hole under the front foot and push the speaker cover off.

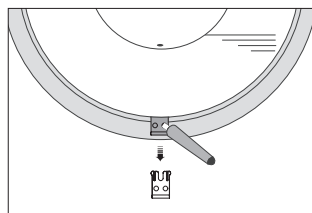

*Use the rear foot to detach the front foot.*

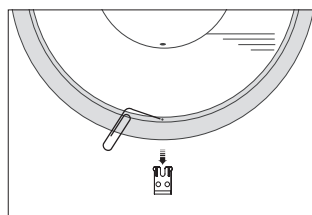

*A paper clip can be used to remove the speaker cover.*

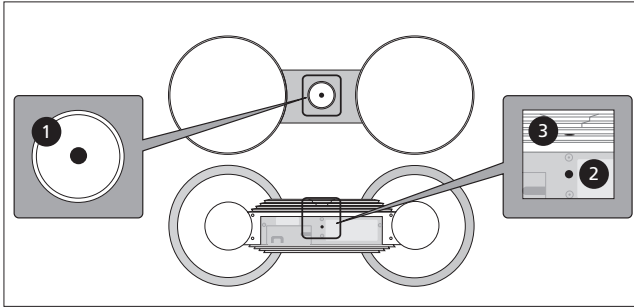

To reset BeoPlay A8, use one hand to press button number 1, and the other hand to press button number 2 and 3.

### Important!

- Warning! Prolonged listening at high volume levels may cause hearing damage.
- Avoid placing the product in direct sunlight or direct artificial light, such as a spotlight.
- Make sure that the product is set up, placed and connected in accordance with the instructions.
- Place your product on a firm surface or stand where you want it placed permanently. Use Bang & Olufsen approved stands and wall brackets only!
- Do not subject the product to high humidity, rain or sources of heat.
- The product is intended for indoor use in dry, domestic environments only. Use within a temperature range of 10–40°C (50–105°F).
- If the product has been exposed to temperatures below 5°C (40°F), leave it at room temperature and wait until the product has regained normal room temperature before it is connected to the mains and switched on.
- Leave enough space around the product for adequate ventilation.
- Do not attempt to open the product. Leave such operations to qualified service personnel.
- The supplied plug and mains cord are specially designed for the product. Do not change the plug and if the mains cord is damaged, you must buy a new one from your Bang & Olufsen retailer.

### Reset to factory settings

If you want to remove all your personal settings, you can reset BeoPlay A8 to factory settings.

#### Make a factory reset ...

- > Press the network button shortly and wait until it becomes solid white, orange or flashes orange continuously.
- > Remove the back cover on BeoPlay A8.
- > Press and hold the three buttons within 3 seconds, in the order indicated on the illustration above.
- > When the network button becomes solid red, let go of all three buttons.
- > After approx. 15 seconds, BeoPlay A8 restarts automatically.
- > Wait approx. 2 minutes.
- > When the network button flashes orange continuously, your BeoPlay A8 is reset.

#### What is reset ...

- All network profiles are deleted and you must set up BeoPlay A8 again to set it up in a wireless network.
- The network name is reset to 'BeoPlay A8 XXXXXXXX\*' (\*corresponds to the serial number).
- The profile name is reset
- A stored volume level is removed (set via S.STORE on Beo4).

Hvis den skal stå på et bord, monteres de bageste fødder på BeoPlay A8, og det kontrolleres, at de forreste fødder er monteret. Før vægmontering afmonteres alle fødder, se afsnittet "Vedligeholdelse". Hvis du ikke vil anvende BeoPlay A8 sammen med en docket iPod®/iPhone®/iPad®, skal du sætte det medfølgende låg på docken.

Placer BeoPlay A8 på et stabilt, fladt underlag, og tilslut strømforsyningen. Din iPod/iPhone/iPad oplades, når den sidder i docken.

Ud over at lytte til lyd, der er gemt på din iPod/iPhone/iPad, kan du bruge BeoPlay A8 til følgende:

- Afspil lyd direkte via din app eller iTunes\*<sup>1</sup> ved hjælp af AirPlay®.
- Tilslut og lyt til en ekstern lydkilde, f.eks. en mp3-afspiller eller en musiktelefon, via Line-in.
- Afspil gemt eller streamet lyd fra din computer via USB.

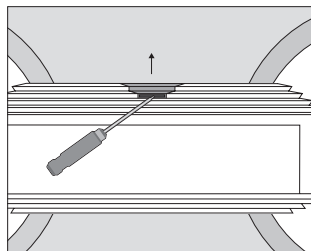
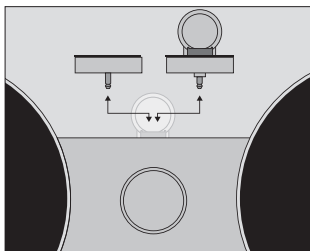

### Monter og afmonter docken

Hvis du ikke vil bruge docken, skal du forsigtigt løfte den af. Indsæt det medfølgende låg for at dække åbningen. Fjern låget ved at indsætte en tynd, flad genstand, f.eks. en skruetrækker, i hullet, og tage det af. For at undgå ridser kan der vikles et stykke stof rundt om genstanden, før den indsættes i hullet. Vær forsigtig, når låget fjernes.

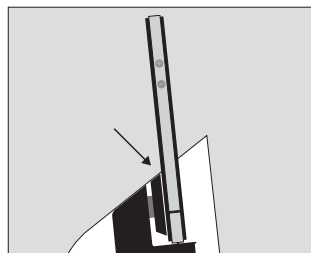

*Juster den del af dockingstationen, der holder din iPod/iPhone/iPad.*

### Juster docken

Du skal justere den del af dockingstationen, der holder din iPod/iPhone/iPad, ved at dreje den runde del til venstre eller højre. Sørg for, at fronten på din iPod/iPhone/iPad er på linje med fronten på BeoPlay A8.

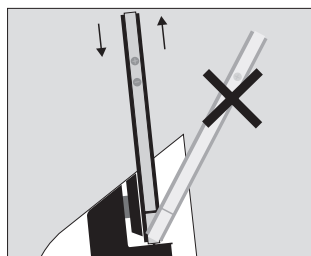

*Vær forsigtig, og undgå at vippe din iPod/iPhone/iPad, når du placerer den i docken eller fjerner den derfra.*

### Placer og fjern enheder i/fra docken

Når du placerer/fjerner din iPod/iPhone/iPad, skal det ske i en nedad- eller opadgående bevægelse, som er parallel med den del af dockingstationen, der holder enheden.

<sup>1</sup>\*iTunes version 10.1 (Mac eller pc) eller en nyere version er påkrævet.

Slut BeoPlay A8 til netværket, og stream lyd til BeoPlay A8 ved hjælp af AirPlay. Du finder flere oplysninger i hurtigvejledningen.

Gennemse og vælg musik fra din digitale musiksamling direkte på din iPod/iPhone/iPad. Brug betjeningspanelet eller fjernbetjeningen til BeoPlay A8 til den almindelige betjening. Du kan også anvende fjernbetjeningen til Beo4 eller Beo6. Se [www.beoplay.com/a8/learnmore](http://www.beoplay.com/a8/learnmore) for at få yderligere oplysninger.

Du finder flere oplysninger om BeoPlay A8 i sektionen Ofte stillede spørgsmål på [www.beoplay.com/a8/support](http://www.beoplay.com/a8/support). De ofte stillede spørgsmål opdateres, når der introduceres ny software med nye eller ændrede funktioner. (kræver internetforbindelse).

- Lydstyrke op ^
  - Lydstyrke ned v
  - Forrige/spol tilbage<sup>1</sup> ⏮
  - Næste/spol frem<sup>1</sup> ⏭
  - Afspil/pause ●
- Hold knappen nede for at sætte produktet på standby  
Hold knappen nede i mere end 5 sekunder for "deep sleep"<sup>2\*</sup>

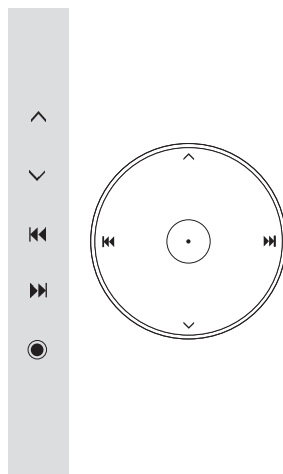

### Indikatorlampe – betjeningspanel

Indikatorlampen sidder midt på betjeningspanelet. Når BeoPlay A8 er tændt, lyser indikatorlampen grønt. I standby er der ingen lampe, der lyser. Hvis lampen blinker rødt, betyder det, at der er opstået en fejl. Se Ofte stillede spørgsmål på [www.beoplay.com/a8/support](http://www.beoplay.com/a8/support) for at få yderligere oplysninger.

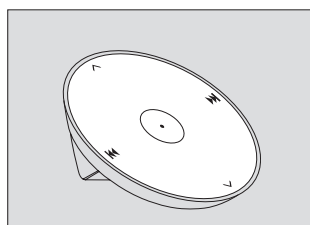

Fjernbetjeningen til BeoPlay A8 kan bruges på samme måde som betjeningspanelet på dockingstationen.

<sup>1</sup>\*Det er kun muligt at spole frem og tilbage, når din iPod/iPhone/iPad er placeret i BeoPlay A8 docken.

<sup>2</sup>\*I "deep sleep" er strømforbruget meget lavt, og en eventuel iPod/iPhone/iPad i docken oplades ikke. Tilstanden kan kun aktiveres ved nærbetjening.

### Slut BeoPlay A8 til netværket

Du skal sætte BeoPlay A8 op til at kunne tilsluttes et netværk og anvende AirPlay (se hurtigvejledningen).

Når BeoPlay A8 er sat op til brug sammen med AirPlay, skal du trykke kortvarigt på... netværksknappen  for at slutte den til netværket. Det tager ca. 90 sekunder. Tryk kortvarigt på netværksknappen for at slå funktionen fra igen.

### Indikatorlampe – netværksknop

Når du trykker på netværksknappen , blinker lampen hvidt, mens BeoPlay A8 søger efter netværket. En lyd angiver, at BeoPlay A8 tilsluttes netværket. Når BeoPlay A8 er tilsluttet netværket, lyser lampen konstant hvidt. Et orange lys betyder, at BeoPlay A8 er sluttet til netværket, men at signalet er svagt. Hvis indikatorlampen blinker orange, er der ikke forbindelse til netværket. Hvis lampen blinker rødt, betyder det, at der er opstået en fejl. Se Ofte stillede spørgsmål på [www.beoplay.com/a8/support](http://www.beoplay.com/a8/support) for at få yderligere oplysninger.

En opsætning, der har fungeret godt, kan pludselig give problemer, hvis omgivelserne har ændret sig. Kontroller Ethernet-forbindelsen eller routeren. Hvis problemet varer ved, skal du kontakte forhandleren.

### Højtalerindstillinger

For at BeoPlay A8 skal kunne bruge sin egen lydjustering og sikre den optimale lydoplevelse, skal du huske at slukke for "equalizer"-funktionen på din iPod/iPhone/iPad.

Du kan lave dine egne indstillinger på din iPod/iPhone/iPad, når den er sat i docken på BeoPlay A8:

> Vælg "Settings"

> Vælg "Speakers"

> Vælg "Tone Control".

Valgmulighederne er: "Flat", "Sound Enhance" og "Bass Tilt".

Hvis du vælger "Flat", sker der ingen yderligere filtrering af lydssignalet. Med "Sound Enhance" filtreres lyden, så både de høje og lave frekvensområder øges. "Bass Tilt" øger kun lavfrekvensen. Når der ikke er sat en iPod/iPhone/iPad i docken på BeoPlay A8, nulstilles lydjusteringen til "Flat".

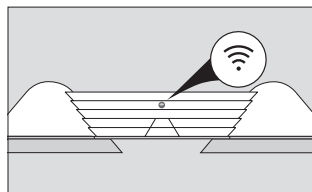

*Hvis du har anvendt AirPlay og sætter BeoPlay A8 på standby, er netværksknappen  stadig aktiveret, og BeoPlay A8 er klar til AirPlay.*

<sup>1</sup>\*For at kunne anvende AirPlay sammen med BeoPlay A8 skal der anvendes en iPod, iPhone eller iPad med iOS 4.2 eller en nyere version eller en anden AirPlay-certificeret streaming-enhed.



Det er muligt at slutte flere kilder til BeoPlay A8 enten ved hjælp af docken, tilslutningspanelet eller trådløst via dit netværk.

Fjern bagbeklædningen for at få adgang til tilslutningspanelet. Træk ud i bagbeklædningen forinden for at løsne den, og løft den af. Mærkatens med produktidentifikationen sidder bag på BeoPlay A8.

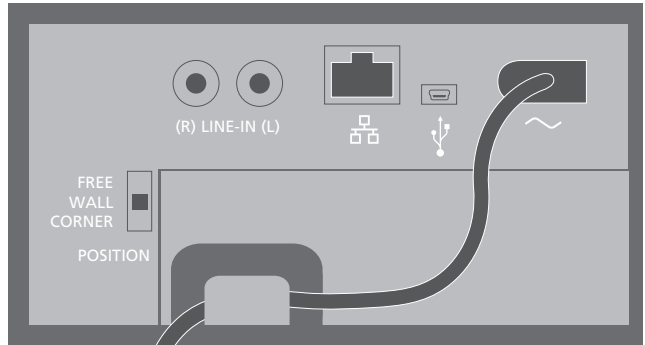

Af sikkerhedsmæssige årsager bør du fastgøre netledningen bag tappen, inden du trækker den fra tilslutningspanelet.

Vejledningen til opsætning af BeoPlay A8 i netværket er placeret bag bagbeklædningen, eller du kan se hurtigvejledningen.

Prioritering af kilder:

1. AirPlay
2. iPod/iPhone/iPad dock
3. Kilder tilsluttet Line-in
4. Kilder tilsluttet USB.

Når du tænder en kilde med højere prioritet, afbrydes en kilde med lavere prioritet altid. En kilde med højere prioritet skal altid slukkes, før du kan tænde en kilde med lavere prioritet.

#### LINE-IN (R/L)

Phonostik til tilslutning af en ekstern lydkilde, f.eks. en mp3-afspiller.

#### Ethernet

Du finder oplysninger om kabeltilslutning i hurtigvejledningen. Du kan også finde oplysninger om ny software i FAQ-afsnittet på [www.beoplay.com/a8/support](http://www.beoplay.com/a8/support).

#### → USB (mini)

Til tilslutning til en computer med henblik på afspilning af gemt eller streamet lyd på computeren. Hvis du allerede kører Windows Media Player eller iTunes på computeren, når du tilslutter BeoPlay A8, skal du afslutte programmerne og genstarte afspilningen.

#### ~ Strømforsyning

Brug kun den medfølgende netledning.

#### Position-omskifter

For at få den optimale lydoplevelse skal du indstille Position-omskifteren til den korrekte position:

**FREE** (øverst)... Brug denne indstilling, hvis BeoPlay A8 er placeret på et bord eller en hylde i god afstand til væggen.

**WALL** (midt)... Brug denne indstilling, hvis BeoPlay A8 er placeret tæt på en væg, f.eks. på et vægbeslag.

**CORNER** (nederst)... Brug denne indstilling, hvis BeoPlay A8 er placeret i et hjørne.

*BEMÆRK! Kontroller, at kabelforbindelsen mellem produktet og routeren ikke kommer ud af bygningen for at undgå kontakt med højspænding.*

## Vedligeholdelse

### Rengøring

Tør støv af overfladerne med en tør, blød klud. Anvend ikke flydende rengøringsmidler eller spray. Pletter og snavs kan fjernes med en fugtig, blød klud og en opløsning af vand og et mildt rengøringsmiddel, f.eks. opvaskemiddel.

### Udskift fjernbetjeningens batterier

Fjern skrueerne med en lille skrueetrækker, og åbn låget. Udskift de to batterier med alkaline-batterier i størrelse AAAA. Sørg for at vende batterierne rigtigt i henhold til markeringerne i batterirummet.

### Afmonter fødderne

- > Skru den bageste fod af.
- > Anbring den bageste fod i det lille hak på den forreste fod, og brug den til at afmontere den forreste fod fra BeoPlay A8.

### Afmonter højttalerfronten

- > Afmonter den forreste fod som beskrevet ovenfor.
- > Sæt en lille, tynd genstand (f.eks. en papirclips, der er rettet ud) ind i hullet under den forreste fod, og skub højttalerfronten af.

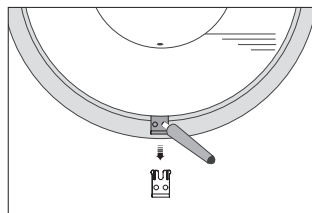

*Brug den bageste fod til at afmontere den forreste fod.*

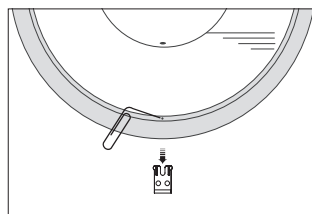

*En papirclips kan bruges til at afmontere højttalerfronten.*

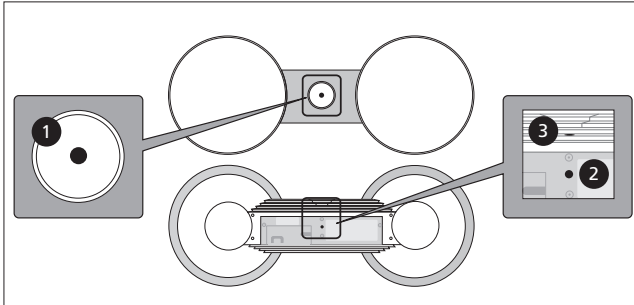

Nulstil BeoPlay A8 ved at trykke på knap 1 med den ene hånd og knap 2 og 3 med den anden hånd.

### Nulstilling til fabriksindstillingerne

Hvis du vil slette alle dine personlige indstillinger, kan du nulstille BeoPlay A8 til fabriksindstillingerne.

*Nulstil til fabriksindstillingerne ...*

- > Tryk kortvarigt på netværksknappen, og vent, indtil knappen lyser konstant, hvidt, orange eller blinker orange.
- > Afmonter bagbeklædningen på BeoPlay A8.
- > Tryk derefter på de tre knapper, og hold dem nede inden for tre sekunder i den rækkefølge, der er vist ovenfor.
- > Slip alle tre knapper, når netværksknappen lyser konstant rødt.
- > Efter ca. 15 sekunder genstarter BeoPlay A8 automatisk.
- > Vent ca. 2 minutter.
- > Når netværksknappen blinker orange, er BeoPlay A8 nulstillet.

*Hvad nulstilles ...*

- Alle netværksprofiler slettes, og du skal sætte BeoPlay A8 op igen i et trådløst netværk.
- Netværksnavnet nulstilles til "BeoPlay A8 XXXXXXXX\*" (\*svaret til serienummeret).
- Profilnavnet nulstilles til
- Den gemte lydstyrke slettes (indstil via S.STORE på Beo4).

### Vigtigt!

- Advarsel! Hvis du lytter til høj musik i længere tid, kan det medføre høreskader.
- Anbring ikke produktet i direkte sollys eller direkte under kunstig belysning, f.eks. en spot.
- Sørg for, at produktet sættes op, placeres og tilsluttes i overensstemmelse med instruktionerne.
- Placer produktet på en solid overflade eller stand, hvor du ønsker, det skal blive stående. Brug kun stande og vægbeslag, der er godkendt af Bang & Olufsen.
- Udsæt ikke produktet for høj luftfugtighed, regn eller varme.
- Produktet er udelukkende beregnet til indendørsanvendelse under tørre forhold inden for et temperaturområde på 10-40 °C.
- Hvis produktet har været udsat for temperaturer under 5 °C, skal det, før det tilsluttes lysnettet og tændes, stå ved stuetemperatur, indtil dets temperatur svarer til omgivelsernes.
- Sørg for, at der er plads nok omkring produktet til at sikre tilstrækkelig ventilation.
- Forsøg aldrig at åbne produktet. Produktet må kun åbnes af uddannede serviceteknikere.
- Den medfølgende netledning og stikket på den er specielt designet til dette produkt. Stikket må ikke ændres, og hvis netledningen bliver beskadiget, skal en ny købes hos din Bang & Olufsen forhandler.

För bordsplacering monterar du de bakre benen på din BeoPlay A8 och ser till att de främre benen sitter på plats. Om du tänker montera enheten på ett väggfäste tar du bort alla fötter, enligt anvisningarna i avsnittet "Underhåll". Montera locket på dockplatsen om du inte vill använda BeoPlay A8 med en dockad iPod®, iPhone® eller iPad®.

Placera BeoPlay A8 på en plan, stabil yta och anslut nätsladden. Din iPod, iPhone eller iPad laddas medan den är dockad.

Förutom att lyssna på ljudinnehåll som du sparar på din iPod, iPhone eller iPad kan du använda din BeoPlay A8 till att:

- Spela upp ljud direkt från din app eller iTunes\*1 via AirPlay®.
- Ansluta och lyssna på en extern ljudkälla, till exempel en MP3-spelare eller musiktelefon, via line-in-uttaget.
- Spela upp ljud som finns lagrad på eller som streamas från din dator via USB.

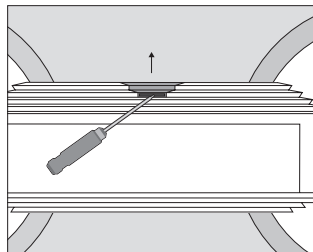
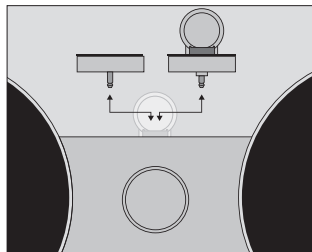

### Montera och ta bort dockan

Om du inte vill använda dockan måste du lyfta bort den försiktigt. Sätt i det medföljande locket så att hålet döljs. För att få bort locket måste du sticka in ett smalt verktyg med platt ände, t.ex. en skruvmejsel, i hålet och lossa locket. Undvik repor genom att linda en trasa runt verktyget innan du sticker in det. Ta inte i för hårt.

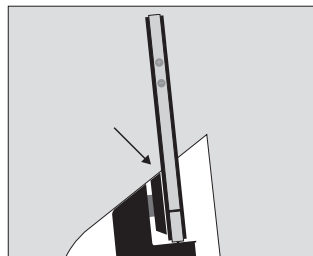

*Justera den del av dockningsstationen som din iPod, iPhone eller iPad vilar mot.*

### Justera dockningen

Du måste justera den del av dockningsstationen som din iPad, iPhone eller iPad vilar mot genom att vrida den runda delen (åt vänster eller höger). Se till att fronten på din iPod, iPhone eller iPad hamnar i linje med frontstycket på BeoPlay A8.

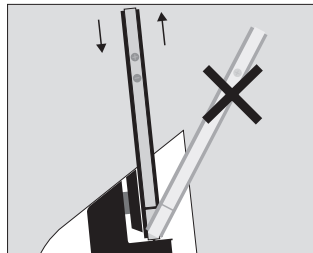

*Ta inte i för hårt och luta aldrig din iPod, iPhone eller iPad när du dockar eller dockar ur.*

### Docka och docka ur

För att docka och docka ur din iPod, iPhone eller iPad på ett säkert sätt måste du använda en parallell, uppåt- eller nedåtriktad rörelse i linje med den del av dockningsstationen som din enhet vilar mot.

\*1 iTunes-version 10.1 (Mac/Windows) eller senare krävs.

Anslut BeoPlay A8 till ditt nätverk och streama ljud till BeoPlay A8 via AirPlay. Mer information finns i snabbstartsguiden.

Bläddra bland och välj ljudinnehåll från din digitala musiksamling direkt via din iPod, iPhone eller iPad. Använd kontrollpanelen eller den särskilda fjärrkontrollen till grundläggande funktioner. Du kan också använda någon av fjärrkontrollerna Beo4 eller Beo6. Mer information finns på [www.beoplay.com/a8/learnmore](http://www.beoplay.com/a8/learnmore).

Mer information om BeoPlay A8 finns i avsnittet med vanliga frågor på [www.beoplay.com/a8/support](http://www.beoplay.com/a8/support). Avsnittet med vanliga frågor uppdateras om funktioner läggs till eller ändras vid uppdatering av programvaran (vilket kräver tillgång till internetanslutning).

Volym upp ^

Volym ned v

Föregående/spola tillbaka\*<sup>1</sup> ⏮

Nästa/spola framåt\*<sup>1</sup> ⏭

Spela upp/pausa ●

Håll nedtryckt för standby

Håll nedtryckt i mer än fem sekunder för "djupt viloläge"<sup>2\*</sup>

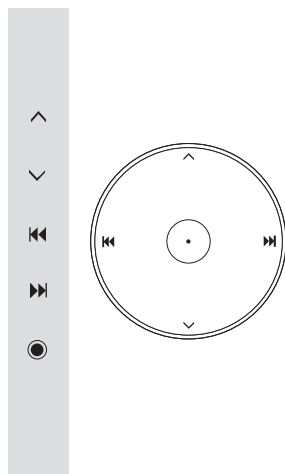

#### Indikatorlampa – kontrollpanel

Indikatorlampan sitter mitt på kontrollpanelen. Lampan lyser grönt när BeoPlay A8 är aktiverad. Standyläget har ingen indikatorlampa. En blinkande röd lampa tyder på ett fel. Mer information finns i avsnittet med vanliga frågor på [www.beoplay.com/a8/support](http://www.beoplay.com/a8/support).

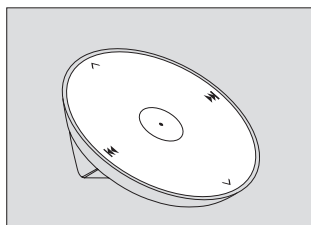

Den särskilda fjärrkontrollen kan användas på samma sätt som kontrollpanelen på BeoPlay A8.

<sup>1\*</sup> Det går bara att spola framåt och bakåt medan din iPod/iPhone/iPad är dockad i BeoPlay A8.

<sup>2\*</sup> I "djupt viloläge" är strömförbrukningen mycket låg och en dockad iPod, iPhone eller iPad laddas inte. Den här funktionen är endast tillgänglig via kontrollpanelen.

### Anslut till nätverket

BeoPlay A8 måste konfigureras för anslutning till ett nätverk och för samverkan med AirPlay. Anvisningar finns i snabbstartsguiden.

När du har konfigurerat BeoPlay A8 för AirPlay trycker du en gång på nätverksknappen  för att ansluta enheten till nätverket. Det tar ca 90 sekunder. Nätverksknappen stängs av igen med en snabb tryckning.

### Indikatorlampa – nätverksknapp

När du trycker på nätverksknappen  blinkar lampan vitt och BeoPlay A8 söker efter nätverket. En ljudsignal indikerar att BeoPlay A8 ansluts till nätverket. När anslutningen har upprättats lyser lampan med fast vitt sken. En orange lampa betyder att BeoPlay A8 är ansluten till nätverket, men att signalstyrkan är låg. Om lampan blinkar med orangefärgat sken är enheten inte ansluten till nätverket. En blinkande röd lampa tyder på ett fel. Mer information finns i avsnittet med vanliga frågor på [www.beoplay.com/a8/support](http://www.beoplay.com/a8/support).

En konfiguration som tidigare fungerat felritt kan börja krångla efter en tid, när omgivningen förändras. Kontrollera Ethernet-anslutningen eller routern. Kontakta din återförsäljare om problemet kvarstår.

### Högtalarinställningar

Om du vill att ljudet ska justeras automatiskt i BeoPlay A8, så att ljudupplevelsen blir perfekt, måste du stänga av equalizer-funktionen på din iPod, iPhone eller iPad.

Du kan ange inställningar på din iPod, iPhone eller iPad när den är dockad i BeoPlay A8:

- > Välj "Settings"
- > Välj "Speakers"
- > Välj "Tone Control". Alternativen är: "Flat", "Sound Enhance" och "Bass Tilt". Med alternativet "Flat" används ingen filtrering för ljudsignalen. Med alternativet "Sound Enhance" används ett filter som utökar både det lägre och det högre frekvensområdet. Med "Bass Tilt" förstärks endast låga frekvenser. När enheten dockas ur återställs ljudet till alternativet "Flat".

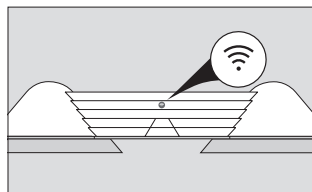

*Om du har använt AirPlay och sätter BeoPlay A8 i standbyläge fortsätter nätverksknappen  att lysa, vilket innebär att BeoPlay A8 är klar för användning med AirPlay närhelst du önskar.*

*<sup>1\*</sup> Om du vill använda AirPlay med BeoPlay A8 krävs en iPod, iPhone eller iPad med iOS 4.2 eller senare, eller en annan AirPlay-kompatibel enhet för streamat innehåll.*

Du kan ansluta flera källor till BeoPlay A8 med hjälp av dockan, anslutningspanelen eller trådlöst via nätverket.

Ta bort bakstycket för att komma åt anslutningspanelen. Dra locket utåt längst ned så att låsen släpper och lyft sedan av bakstycket. Produktetiketten finns på baksidan av BeoPlay A8.

Instruktioner för hur du ansluter BeoPlay A8 till ett nätverk finns under bakstycket och i snabbstartsguiden.

Prioritet för källor:

1. AirPlay
2. Docka för iPod, iPhone eller iPad
3. Källor anslutna via line-in
4. Källor anslutna via USB

Om du startar en källa med högre prioritet, avbryts alltid källor med lägre prioritet. Källor med högre prioritet måste stängas av om du vill starta en källa med lägre prioritet.

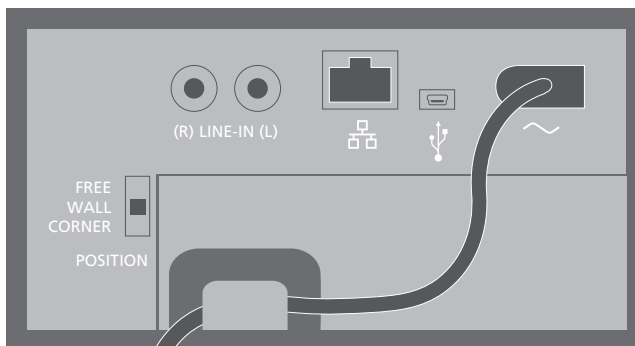

Av säkerhetsskäl ska nätsladden fästas bakom det lilla stiftet innan den dras ut från anslutningspanelen.

#### LINE-IN (R/L)

Phono-uttag för anslutning av en extern ljudkälla, t.ex. en MP3-spelare.

#### Ethernet

Information om trådlös anslutning finns i snabbstartsguiden. Används även för programvaruuppdatering: se avsnittet med vanliga frågor på [www.beoplay.com/a8/support](http://www.beoplay.com/a8/support).

#### → USB (mini)

Används för att ansluta till en dator, så att du kan spela upp streamad musik eller musik som är lagrad på datorn. Om Windows Media Player eller iTunes redan körs på datorn när du ansluter BeoPlay A8 måste du stänga av och sedan starta om uppspelningen.

#### ~ Eluttag

Använd enbart den medföljande nätsladden.

#### Positionsomkoppling

För att optimera ljudupplevelse måste du föra positionsomkopplaren till rätt läge: FREE (överst) ... Använd den här positionen om BeoPlay A8 placeras på ett bord eller en hylla som inte står nära en vägg. WALL (mitten) ... Använd den här positionen om BeoPlay A8 placeras nära en vägg, t.ex. om den monteras på väggfästet. CORNER (nederst) ... Använd den här positionen om BeoPlay A8 placeras i ett hörn.

*OBS! Se till att kabelanslutningen mellan produkten och routern inte går utanför byggnaden, för att undvika kontakt med högspänningsledning.*

## Underhåll

### Rengöring

Rengör dammiga ytor med en mjuk och torr trasa. Använd inte flytande rengöringsmedel eller sprej. För att ta bort fläckar eller smuts, använd en mjuk och fuktig trasa och en vattenlösning med mildt rengöringsmedel, t.ex. diskmedel.

### Byta batterier i fjärrkontrollen

Ta bort skruvarna med en liten skruvmejsel och öppna locket. Byt ut de två batterierna mot alkaliska batterier av typ AAAA. Tänk på att placera batteriernas positiva och negativa poler vid motsvarande markeringar på batterifackets insida.

### Ta bort fötterna

- > Skruva loss den bakre foten.
- > Placera den bakre foten i det lilla uttaget på den främre foten och använd den bakre foten för att ta bort den främre foten från BeoPlay A8.

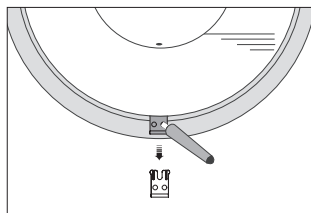

*Använd den bakre foten för att ta bort den främre foten.*

### Ta bort högtalarhöljet

- > Ta bort den främre foten enligt anvisningen ovan.
- > Stick in ett litet stift, t.ex. ett uträtat gem, i hålet under den främre foten och skjut högtalarhöljet tills det lossnar.

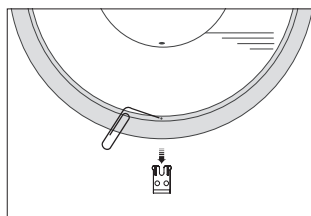

*Ett gem kan användas för att ta bort högtalarhöljet.*



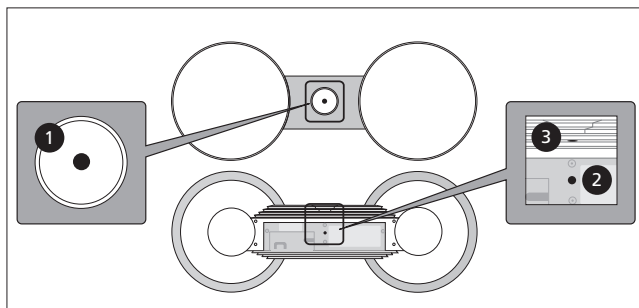

Om du vill återställa BeoPlay A8 använder du ena handen för att trycka på knapp nr 1 och andra handen för att trycka på knapp nr 2 och 3.

### Återställa till fabriksinställningar

Om du vill ta bort alla personliga inställningar kan du återställa BeoPlay A8 till fabriksinställningarna.

#### Återställa till fabriksinställningarna ...

- > Tryck en gång på nätverksknappen och vänta sedan tills den lyser med fast, vitt eller orangefärgat sken eller tills den blinkar orange.
- > Ta bort bakstycket från BeoPlay A8.
- > Håll ned de tre knapparna inom en trestekundersperiod, i den ordning som visas på bilden ovan.
- > Släpp upp alla knappar när nätverksknappen lyser med fast, rött sken.
- > Efter ca 15 sekunder startas BeoPlay A8 om automatiskt.
- > Vänta i ca 2 minuter.
- > När nätverksknappen blinkar med orange färg har BeoPlay A8 återställts.

#### Det här återställs ...

- Alla nätverksprofiler raderas och BeoPlay A8 måste på nytt konfigureras för anslutning till ett trådlöst nätverk.
- Nätverksnamnet återställs till BeoPlay A8 XXXXXXXX\* (\* motsvarar serienumret).
- Profilnamnet återställs.
- Lagrade volymnivåer tas bort (anges via S.STORE på Beo4).

### Viktig information!

- Varning! Långvarig lyssning på hög volym kan orsaka hörsel-skador.
- Placera inte produkten i direkt solljus eller direkt artificiellt ljus, t.ex. en spotlight.
- Se till att produkten installeras, placeras och ansluts enligt anvisningarna.
- Placera din produkt på ett stadigt underlag eller stativ där den ska stå permanent. Använd endast stativ och väggfästen som är godkända av Bang & Olufsen!
- Utsätt inte produkten för hög luftfuktighet, regn eller värme-källor.
- Produkten är endast avsedd att användas inomhus i torra bostads-utrymmen, vid temperaturer mellan 10 °C och 40 °C.
- Om produkten har utsatts för temperaturer under 5 °C ska du låta den stå i rumstemperatur och vänta tills den har återfått normal rumstemperatur innan du ansluter den till elnätet och aktiverar den.
- Lämna tillräckligt med utrymme runt produkten för ventilationens skull.
- Försök inte öppna produkten. Låt kvalificerad servicepersonal utföra sådana åtgärder.
- Den medföljande nätsladden och kontakten är specialkonstruerade för produkten. Ändra inte kontakten. Om det finns skador på nätsladden måste du köpa en ny hos en Bang & Olufsen-återförsäljare.

Jos asetat BeoPlay A8:n pöydälle, asenna sen takajalat ja varmista, että myös etujalat on asennettu. Jos kiinnität BeoPlay A8:n seinälle, irrota kaikki jalat ja katso kohta Huoltaminen. Jos et halua käyttää BeoPlay A8:aa telakoidun iPodin®/iPhonen®/iPadin® kanssa, kiinnitä telakkaan mukana toimitettu kansi.

Sijoita BeoPlay A8 tasaiselle ja vakaalle alustalle ja kytke virtajohto. Telakointiasemaan asetettu iPod/iPhone/iPad latautuu automaattisesti.

Sen lisäksi, että BeoPlay A8:n kautta voit kuunnella iPodiin/iPhoneseen/iPadiin tallennettua musiikkia, se mahdollistaa seuraavat toiminnot:

- Voit toistaa ääntä suoraan sovelluksestasi tai iTunesista\*<sup>1</sup> käyttämällä AirPlay®-ominaisuutta.
- Voit kytkeä ulkoisen äänilähteen, kuten MP3-soittimen tai musiikkipuhelimen, laitteen tuloliitäntään.
- Voit kuunnella tietokoneellasi olevaa musiikkia tai suoratoistaa ääntä USB-liitännän kautta.

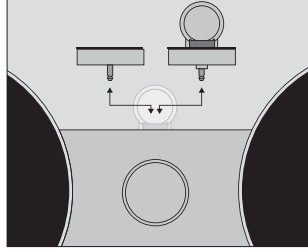

### Telakointiosan asentaminen ja irrottaminen

Jos et halua käyttää telakointiosaa, nosta se varovasti pois. Suojaa aukko laitteen mukana toimitetulla kannella. Irrota kansi ohuella tasakärkisellä ruuvitaltalla tai muulla vastaavalla työkalulla. Työnnä ruuvitaltan pää aukkoon ja väännä kansi irti. Voit suojata ruuvitaltan kankaalla naarmujen välttämiseksi. Älä käytä liikaa voimaa.

### Telakan kohdistaminen

Kohdista iPodia/iPhonetta/iPadiä tukeva telakan osa kääntämällä sen pyöreää osaa (vasemmalle tai oikealle). Kohdista iPod/iPhone/iPad BeoPlay A8:n etuosan kanssa.

### Telakointi ja irrottaminen

Telakoi ja irrota iPod/iPhone/iPad turvallisesti laitettasi tukevan telakan osan suuntaisella ylös- tai alaspäin suuntautuvalla liikkeellä.

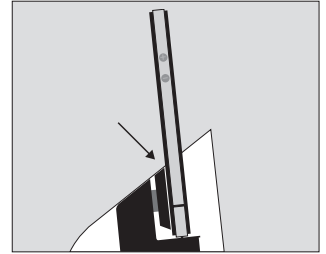
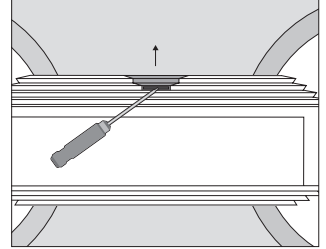

*Säädä iPodia/iPhonetta/iPadiä tukevaa telakan osaa.*

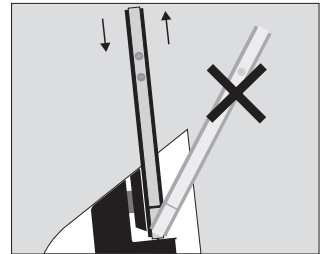

*Älä käytä voimakeinoja äläkä kallista iPodia/iPhonetta/iPadiä telakoidessasi tai irrottaessasi laitetta.*

<sup>1</sup>\*Käyttöön vaaditaan iTunes 10.1 tai uudempi (Mac tai PC).

Yhdistä BeoPlay A8 verkkoosi, jotta voit nauttia äänen suoratoistosta AirPlay-ominaisuuden avulla. Lisätietoja on pikakäynnistysoppaassa.

Selaa ja valitse musiikkia suoraan iPodin/iPhonen/iPadin digitaalisesta musiikkikokoelmasta. Voit käyttää perustoimintoja käyttöpaneelista tai laitteen kaukosäätimellä. Voit myös käyttää Beo4- tai Beo6-kauko-ohjainta. Lue lisätietoja osoitteesta [www.beoplay.com/a8/learnmore](http://www.beoplay.com/a8/learnmore).

Voit lukea lisää BeoPlay A8:sta UKK-osiosta (Usein kysytyt kysymykset) osoitteessa [www.beoplay.com/a8/support](http://www.beoplay.com/a8/support). UKK-osiota päivitetään, jos ominaisuudet tai toiminnot muuttuvat tai uudistuvat ohjelmapäivitysten myötä (edellyttää Internet-yhteyttä).

Lisää äänenvoimakkuutta

Vähentää äänenvoimakkuutta

Edellinen / Pikakelaus taaksepäin\*<sup>1</sup>

Seuraava / Pikakelaus eteenpäin\*<sup>1</sup>

Toisto/Tauko

Pidä painettuna kytkeäksesi

järjestelmän valmiustilaan

Pidä painettuna yli 5 sekuntia

kytkeäksesi järjestelmän

horrostilaan\*<sup>2</sup>

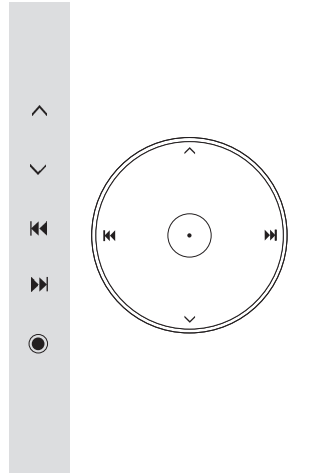

## Merkkivalo – käyttöpaneeli

Merkkivalo on sijoitettu käyttöpaneelin keskelle. Valo palaa vihreänä, kun BeoPlay A8:n virta on kytketty päälle. Valmiustilassa valo ei pala. Vilkkuva punainen valo on merkinä häiriöstä. Lue lisätietoja UKK-osiosta osoitteessa [www.beoplay.com/a8/support](http://www.beoplay.com/a8/support).

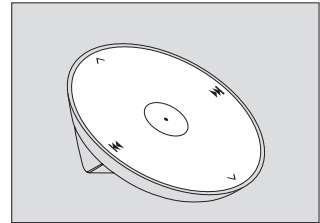

Laitteen kaukosäädintä voidaan käyttää samalla tavalla kuin BeoPlay A8:n käyttöpaneelilla.

<sup>1</sup>\*Pikakelausta eteen- tai taaksepäin voidaan käyttää vain, kun iPod/iPhone/iPad on asetettu BeoPlay A8:n telakkaan.

<sup>2</sup>\*Horrostilassa järjestelmän virrankulutus on erittäin vähäistä, mutta tällöin telakkaan asetettu iPod, iPhone tai iPad ei lataudu. Tämä toiminto voidaan kytkeä vain laitteen käyttöpaneelista.

### Yhdistäminen verkkoon

BeoPlay A8:n asetukset on määritettävä, jotta se voidaan yhdistää verkkoon ja AirPlayta voidaan käyttää. Katso ohjeita Pikakäynnistysoppaasta.

Kun BeoPlay A8 on valmiina AirPlay-käyttöön, yhdistä se verkkoon painamalla verkkopainiketta . Yhdistäminen kestää noin 90 sekuntia. Näppäimen lyhyt painallus kytkee verkkotoiminnon pois päältä.

### Merkkivalo – verkkonäppäin

Kun painat verkkonäppäintä , merkkivalo alkaa vilkkua valkoisena ja BeoPlay A8 hakee verkkoa. Äänimerkki ilmaisee, että BeoPlay A8 on liittymässä verkkoon. Kun yhteys on auki, merkkivalo palaa valkoisena. Oranssi valo ilmaisee, että BeoPlay A8 on kytkeytynyt verkkoon, mutta signaali on heikko. Jos valo vilkkuu jatkuvasti oranssina, laite ei ole kytkeytynyt verkkoon. Vilkkuva punainen valo on merkinä häiriöstä. Lue lisätietoja UKK-osioista osoitteessa [www.beoplay.com/a8/support](http://www.beoplay.com/a8/support).

Aikaisemmin hyvin toimineessa kokoonpanossa voi ilmetä ajan mittaan ongelmia, kun ympäristö muuttuu. Tarkista Ethernet-yhteys tai reititin. Jos ongelma ei poistu, ota yhteyttä jälleenmyyjään.

### Kaiutinasetukset

Jotta BeoPlay A8 voi käyttää omia ääniasetuksiaan ja tuottaa parhaan mahdollisen äänenlaadun, muista kytkeä iPodisi/iPhonesi/iPadisi ekvalisaattori pois käytöstä.

Jos haluat, voit muuttaa iPodisi/iPhonesi/iPadisi asetuksia, kun se on telakoituna BeoPlay A8:aan:

- > Valitse Settings
- > Valitse Speakers
- > Valitse Tone Control.

Vaihtoehdot ovat Flat, Sound Enhance ja Bass Tilt. Jos valitset Flat, äänisignaali ei oteta käyttöön lisäsuodatusta. Sound Enhance -asetuksella ääntä suodatetaan, mikä korostaa matalia ja korkeita taajuuksia. Bass Tilt korostaa pelkkiä matalia taajuuksia. Kun irrotat laitteen telakasta, asetus palautuu vaihtoehtoon Flat.

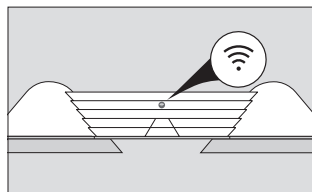

*Jos olet käyttänyt AirPlaytä ja kytket BeoPlay A8:n valmiustilaan, verkkopainike  on yhä päällä ja BeoPlay A8 on valmis AirPlay-käyttöön milloin tahansa.*

*<sup>1</sup>\*AirPlay-käyttö BeoPlay A8:lla vaatii iPodin, iPhonen tai iPadin ja iOS 4.2:n tai uudemman tai jonkin muun AirPlay-yhteensopivan laitteen.*

Voit liittää BeoPlay A8:aan useita eri lähteitä telakoimalla, liitäntäpaneeliin kytkemällä tai langatonta verkkoa käyttämällä.

Saat liitäntäpaneelin näkyviin irrottamalla takasuojuksen. Vapauta suojuksen lukitsimet vetämällä suojusta ja nosta sitten suojus pois paikaltaan. Tuotetarra sijaitsee BeoPlay A8:n takaosassa.

Löydät ohjeita BeoPlay A8:n liittämisestä verkkoon takakannen takaa tai Pikakäynnistysoppaasta.

Lähteiden käyttöjärjestys:

1. AirPlay
2. iPod-/iPhone-/iPad-telakka
3. Line-in-liitäntään kytketyt lähteet
4. USB-liitäntään kytketyt lähteet

Käyttöjärjestykseltään korkeamman lähteen käynnistäminen katkaisee aina järjestyksessä alempana olevan lähteen. Jos halutaan käyttää käyttöjärjestyksessä alempana olevaa lähdetä, on järjestykseltään korkeampi lähde katkaistava ensin.

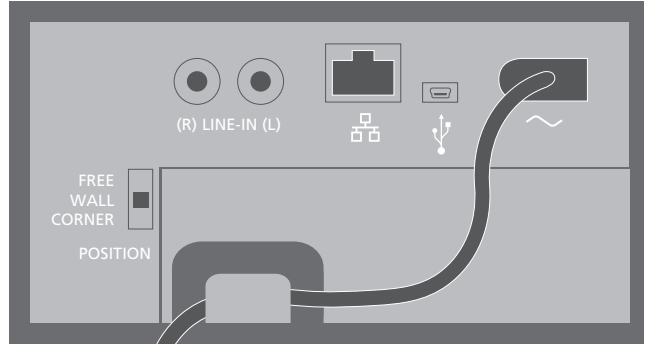

Virtajohto on turvallisuussyistä kiinnitettävä pienen tapin takapuolelle, ennen kuin virtajohto vedetään ulos liitäntäpaneelistä.

#### LINE-IN (R/L)

Ääniliitäntä ulkoisen äänilähteen, kuten MP3-soittimen, kytkemiseen.

#### Ethernet

Lisätietoja kaapeliyhteydestä on Pikakäynnistysoppaassa. Löydät lisätietoja ohjelmistopäivityksistä UKK-osioista osoitteesta [www.beoplay.com/a8/support](http://www.beoplay.com/a8/support).

#### USB (mini)

Tietokoneiliitäntä, jonka avulla voit toistaa tietokoneellesi tallennettua tai suoratoistolähteestä toistettavaa ääntä. Jos Windows Media Player tai iTunes on jo käynnissä tietokoneellasi, kun yhdistät BeoPlay A8:n, toisto on käynnistettävä uudelleen.

#### ~ Verkkovirta

Käytä vain laitteen mukana toimitettua virtajohtoa.

#### Position-kytkin

Parhaan äänenlaadun saat siirtämällä kytkimen oikeaan asentoon: FREE (yläasento) ... Käytä tätä asetusta, jos BeoPlay A8 sijoitetaan pöydälle tai hyllylle siten, että se ei ole seinän lähellä. WALL (keskiasento) ... Käytä tätä asetusta, jos BeoPlay A8 sijoitetaan seinän lähelle – esimerkiksi seinätelineeseen. CORNER (ala-asento) ... Käytä tätä asetusta, jos BeoPlay A8 sijoitetaan nurkkaan.

*HUOMAA! Varmista, että tuotteen ja reitittimen välinen kaapeliyhteys ei kulje rakennuksen ulkopuolella, jotta välttyään yhteydestä korkeajännitteen kanssa.*

## Huoltaminen

### Puhdistus

Pyyhi pinnoilta pöly kuivalla, pehmeällä liinalla. Älä käytä nestemäisiä puhdistusaineita tai aerosoleja. Poista lika ja tahrat pehmeällä liinalla, joka on kostutettu veden ja miedon puhdistusaineen (esim. astianpesuaineen) seoksella.

### Kauko-ohjaimen paristojen vaihtaminen

Irrota ruuvit pienellä ruuvitaltalla ja avaa kansi. Vaihda paristot: kaksi alkaliparistoa, koko AAAA. Huomioi paristolokeroon merkitty napaisuus.

### Jalkojen irrotus

- > Ruuvaa takajalka irti.
- > Aseta takajalka etujalan pieneen loveen ja irrota sen avulla etujalka BeoPlay A8:sta.

### Kaiuttimen paneelin irrotus

- > Irrota etujalka edellä kuvatulla tavalla.
- > Työnnä etujalan alla olevaan aukkoon ohut esine, kuten suoristettu paperiliitin, ja irrota kaiuttimen paneeli.

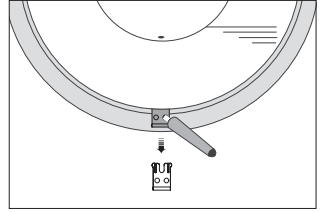

*Irrota etujalka käyttämällä takajalkaa.*

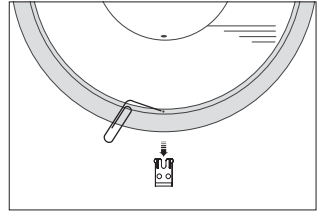

*Kaiuttimen kannen voi irrottaa paperiliittimellä.*

Oikeus teknisten tietojen, ominaisuuksien ja niiden käyttötapojen muutoksiin ilman ennakoilmoitusta pidätetään.

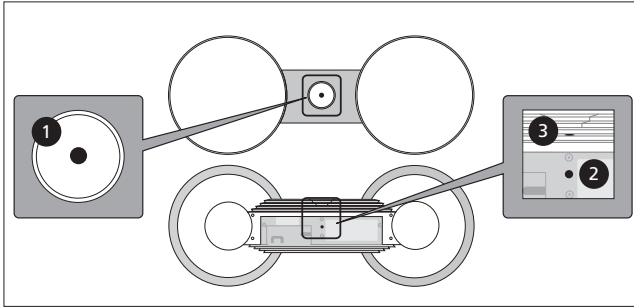

Käynnistä BeoPlay A8 uudelleen painamalla toisella kädellä painiketta 1 ja toisella kädellä painikkeita 2 ja 3.

### Tehdasasetusten palautus

Jos haluat poistaa kaikki henkilökohtaiset asetukset, voit palauttaa BeoPlay A8:n tehdasasetuksiin.

#### Tehdasasetusten palautus...

- > Paina verkkopainiketta ja odota, kunnes se palaa tasaisesti valkoisena tai oranssina tai vilkkuu oranssina.
- > Irrota BeoPlay A8:n takakansi.
- > Paina kolme painiketta pohjaan kolmen sekunnin kuluessa edellä kuvatulla tavalla, ja pidä niitä painettuina.
- > Kun verkkopainike palaa tasaisesti punaisena, vapauta kaikki painikkeet.
- > BeoPlay A8 käynnistyy uudelleen automaattisesti noin 15 sekunnin kuluttua.
- > Odota noin kaksi minuuttia.
- > Kun verkkopainike vilkkuu jatkuvasti oranssina, BeoPlay A8:n asetukset on nollattu.

#### Nollatut asetukset ...

- Kaikki verkkoprofiilit poistetaan. Jos haluat yhdistää BeoPlay A8:n uudelleen verkkoon, asetukset on määritettävä uudelleen.
- Verkon nimi palautetaan muotoon "BeoPlay A8 XXXXXXXX\*" (\*vastaa sarjanumeroa).
- Profiiliniimesi nollataan.
- Tallennettu äänenvoimakkuustaso poistetaan (S.STOREn kautta Beo4:llä määritetty).

### Tärkeää!

- Varoitus! Pitkäkestoinen kuuntelu korkeilla äänenvoimakkuuksilla saattaa aiheuttaa kuulovaurion.
- Älä altista tuotetta suoralle auringonvalolle tai suoralle keinotekoiselle valolle, kuten kohdevalolle.
- Varmista, että tuote on asennettu, sijoitettu ja kytketty ohjeiden mukaisesti.
- Aseta tuote pysyvälle sijoituspaikalleen tukevalle alustalle tai telineeseen. Käytä turvallisuussyistä vain Bang & Olufsenin hyväksymiä jalustoja ja seinätelineitä.
- Älä altista tuotetta runsaalle kosteudelle, sateelle tai lämmönlähteille.
- Tuote on tarkoitettu käytettäväksi vain sisätiloissa, kuivassa kotiympäristössä. Käytä 10–40 °C:n lämpötilassa.
- Jos tuote on altistunut alle 5 °C:n lämpötiloille, anna tuotteen olla huoneenlämmössä ja anna sen lämmetä huoneenlämpötilaan, ennen kuin kytket tuotteen sähköverkkoon ja kytket tuotteeseen virran.
- Tuotteen ympärille on jätettävä tarpeeksi tilaa riittävää ilmanvaihtoa varten.
- Älä yritä avata tuotetta. Tuotteen saa avata vain pätevä asentaja.
- Laitteen mukana toimitettu virtajohto ja pistoke on tarkoitettu nimenomaan tälle laitteelle. Älä vaihda pistoketta. Jos virtajohto vahingoittuu, hanki uusi Bang & Olufsen -jälleenmyyjältä.

Für die Platzierung auf einem Tisch montieren Sie die hinteren Füße Ihres BeoPlay A8 und stellen Sie sicher, dass die vorderen angebracht sind. Für die Montage mit einer Wandhalterung entfernen Sie alle Füße, siehe „Pflege“. Wenn Sie den BeoPlay A8 nicht mit einem angedockten iPod®/iPhone®/iPad® verwenden wollen, ersetzen Sie die Dockstation durch die beiliegende Abdeckung.

Platzieren Sie die den BeoPlay A8 auf einer ebenen, stabilen Oberfläche und schließen Sie ihn an das Netz an. Ist Ihr iPod/iPhone/iPad angedockt, wird dessen Akku automatisch geladen.

Mit dem BeoPlay A8 können Sie nicht nur auf Ihrem iPod/iPhone/iPad gespeicherte Musik hören, sondern auch:

- Über AirPlay® Musik direkt von Ihrer App oder von iTunes\* abspielen<sup>1</sup>.
- Eine externe Audioquelle wie z. B. einen MP3-Player oder ein Musiktelefon über Line-in anschließen und Musik hören.
- Auf Ihrem Computer gespeicherte oder darauf gestreamte Audioquellen über USB abspielen.

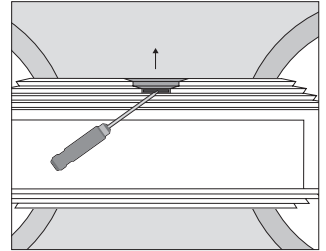
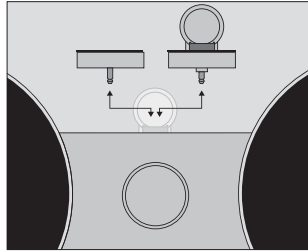

### Dockingstation montieren/entfernen

Wenn Sie die Dockstation nicht verwenden möchten, können Sie sie vorsichtig abnehmen und mit der beiliegenden Abdeckung die Öffnung verschließen. Um die Abdeckung zu entfernen, gehen Sie mit einem flachen Werkzeug, z. B. einem Schlitzschraubendreher, in das Loch und nehmen sie sie ab. Um Kratzer zu vermeiden, sollte das Werkzeug mit einem Stück Stoff umwickelt werden. Gehen Sie beim Entfernen der Abdeckung behutsam vor.

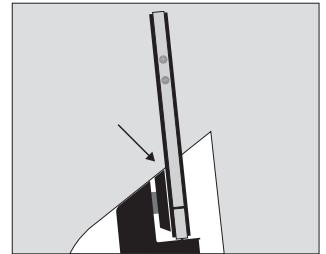

*Justieren Sie den Teil der Dockstation, in dem Ihr iPhone/iPod/iPad eingesetzt ist.*

### Dockingstation justieren

Drehen Sie das runde Teil (nach links oder rechts), um den Teil der Dockstation, in dem sich Ihr iPod/iPhone/iPad befindet, zu justieren. Richten Sie Ihren iPod/Ihr iPhone/iPad an der Vorderseite des BeoPlay A8 aus.

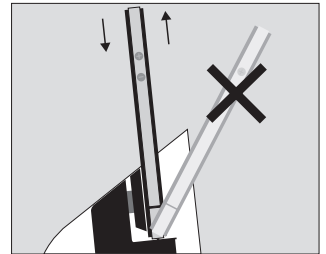

*Beim Einsetzen/Herausnehmen sollte nicht zu viel Kraft angewandt werden, außerdem ist darauf zu achten, den iPod/das iPhone/iPad dabei nicht zu verkanten.*

### Verwendung der Dockstation

Nehmen Sie Ihren iPod/Ihr iPhone/iPad nach oben und parallel zu dem Teil der Dockstation, in dem Ihr Gerät eingesetzt ist, heraus. Das Einsetzen erfolgt analog dazu nach unten.

<sup>1</sup>\*Voraussetzung: iTunes-Version 10.1 (Mac oder PC) oder höher.







Verbinden Sie den BeoPlay A8 mit Ihrem Netzwerk und streamen Sie mit AirPlay Musik auf den BeoPlay A8. Weitere Informationen hierzu erhalten Sie in der Kurzanleitung.

Wählen Sie Musik aus Ihrer digitalen Musiksammlung direkt auf Ihrem iPhone/iPod/iPad aus. Verwenden Sie das Bedienfeld oder die im Lieferumfang enthaltene Fernbedienung für grundlegende Funktionen. Es kann auch eine Beo4- oder Beo6-Fernbedienung verwendet werden. *Weitere Informationen finden Sie unter [www.beoplay.com/a8/learnmore..](http://www.beoplay.com/a8/learnmore..)*

Weitere Informationen über Ihren BeoPlay A8 finden Sie im Abschnitt mit den häufig gestellten Fragen (FAQs) auf [www.beoplay.com/a8/support](http://www.beoplay.com/a8/support). Die FAQs werden ebenfalls aktualisiert, wenn eine neue Software neue oder geänderte Funktionen ermöglicht (hierfür ist eine Internetverbindung erforderlich).

<sup>1</sup>\*Sie können nur vor- und zurückspulen, wenn Ihr iPod/iPhone/iPad in den BeoPlay A8 eingesetzt ist.

- Lauter 
- Leiser 
- Vorheriger Titel/Zurück\*<sup>1</sup> 
- Nächster Titel/Vorwärts\*<sup>1</sup> 
- Wiedergabe/Pause 
- Für Standby-Betrieb gedrückt halten
- Für „Tiefschlaf“\*<sup>2</sup> länger als fünf Sekunden gedrückt halten

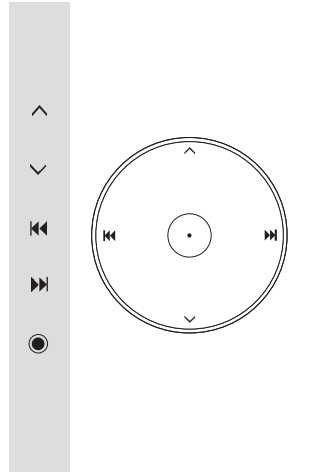

### Indikator-LED – Bedienfeld

Die Indikator-LED befindet sich in der Mitte des Bedienfelds. Das Licht leuchtet grün, wenn der BeoPlay A8 eingeschaltet ist. Im Standby-Betrieb ist die LED aus. Eine rot blinkende LED weist auf einen Fehler hin. Für weitere Informationen konsultieren Sie den Abschnitt FAQ auf [www.beoplay.com/a8/support](http://www.beoplay.com/a8/support).

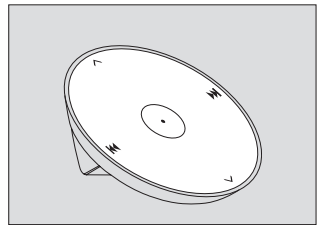

Die im Lieferumfang enthaltene Fernbedienung kann wie das Bedienfeld des BeoPlay A8 verwendet werden.

<sup>2</sup>\*Im Tiefschlaf-Modus ist der Stromverbrauch sehr gering und ein angedocktes iPhone/iPad oder iPod wird nicht geladen. Dies Funktion kann nur durch Direktbedienung aktiviert werden.

### **Anschluss an Ihr Netzwerk**

Sie müssen Ihren BeoPlay A8 einrichten, damit er sich mit einem Netzwerk verbinden und AirPlay verwenden kann, siehe Kurzanleitung.

Wenn der BeoPlay A8 für den Gebrauch mit AirPlay eingerichtet ist, drücken Sie kurz die Netzwerktaste , um ihn mit Ihrem Netzwerk zu verbinden. Dieser Vorgang dauert etwa 90 Sekunden. Drücken Sie erneut kurz, um die Netzwerktaste auszuschalten.

### **Indikator-LED – Netzwerktaste**

Wenn Sie die Netzwerktaste  betätigen, blinkt die LED weiß und der BeoPlay A8 sucht nach verfügbaren Netzwerken. Ein Hinweiston bestätigt die Verbindung des BeoPlay A8 mit dem Netzwerk. Wenn der BeoPlay A8 mit dem Netzwerk verbunden ist, leuchtet die LED durchgehend weiß. Leuchtet die LED orange, bedeutet das, dass der BeoPlay A8 mit einem Netzwerk verbunden ist, aber die Signalstärke schwach ist. Blinkt die LED orange, liegt keine Netzwerkverbindung vor. Eine rot blinkende LED weist auf einen Fehler hin. Für weitere Informationen konsultieren Sie den Abschnitt FAQ auf [www.beoplay.com/a8/support](http://www.beoplay.com/a8/support).

Ein zuvor gut funktionierendes Gerät kann nach einiger Zeit Probleme verursachen, wenn sich die Umgebung verändert. Kontrollieren Sie Ihre Ethernetverbindung oder Ihren Router. Sollte das Problem weiterhin bestehen, wenden Sie sich an Ihren Fachhändler.

### **Lautsprechereinstellungen**

Um dem BeoPlay A8 die Verwendung seiner eigenen Klangeinstellungen für ein optimales Klangerlebnis zu ermöglichen, denken Sie daran, die Equalizer-Funktion an Ihrem iPod/iPhone/iPad auszuschalten.

Sie können gemäß Ihren Wünschen auf Ihrem iPod/iPhone/iPad Einstellungen vornehmen, während das Gerät in den BeoPlay A8 eingesetzt ist:

- > Wählen Sie „Settings“.
- > Wählen Sie „Speakers“.
- > Wählen Sie „Tone Control“.

Die Optionen sind: „Flat“, „Sound Enhance“ und „Bass Tilt“. Bei der Option „Flat“ erfolgt keine zusätzliche Filterung des Audiosignals. Bei der Option „Sound Enhance“ erfolgt eine zusätzliche Filterung, um sowohl die niedrigen als auch die hohen Frequenzbereiche zu erhöhen. „Bass Tilt“ verstärkt lediglich die niedrigen Frequenzen. Wenn das Gerät herausgenommen wird, wird die Klangeinstellung auf „Flat“ zurückgesetzt.

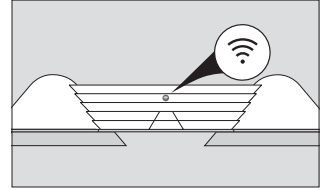

*Wenn Sie AirPlay benutzt haben und den BeoPlay A8 auf den Standby-Betrieb setzen, ist die Netzwerktaste  immer noch an und der BeoPlay A8 ist jederzeit für die Inbetriebnahme mit AirPlay bereit.*

*<sup>1</sup>\*Um AirPlay mit dem BeoPlay A8 zu verwenden, ist ein iPod, iPhone oder iPad mit iOS 4.2 oder höher oder ein anderes zertifiziertes AirPlay-Streaming-Gerät erforderlich.*

Sie können verschiedene Quellen an Ihren BeoPlay A8 anschließen, indem Sie entweder die Dockingstation, das Anschlussfeld oder das drahtlose Netzwerk verwenden.

Entfernen Sie die rückseitige Abdeckung, um an das Anschlussfeld zu gelangen. Ziehen Sie die Abdeckung unten heraus, um die Verriegelung zu lösen, und nehmen Sie die Abdeckung ab. Die Produktkennzeichnung befindet sich auf der Rückseite des BeoPlay A8.

Eine Anleitung zur Netzwerkeinrichtung des BeoPlay A8 finden Sie hinter der Abdeckung oder in der Kurzanleitung.

Quellenpriorität:

1. AirPlay
2. iPod-/iPhone-/iPad-Dock
3. An Line-in angeschlossene Quellen
4. USB-Quellen

Wenn Sie die Wiedergabe einer Quelle mit höherer Priorität starten, wird die Wiedergabe der Quelle mit niedrigerer Priorität unterbrochen. Um eine Quelle mit niedrigerer Qualität zu hören, müssen Sie die Wiedergabe der Quelle mit höherer Priorität stoppen.

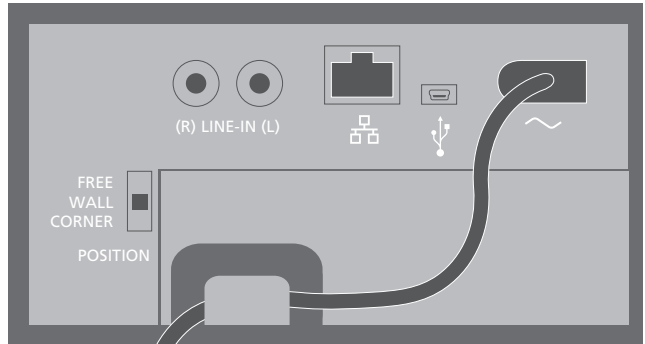

Aus Sicherheitsgründen muss das Netzkabel mithilfe des kleinen Stifts fixiert werden, bevor es aus dem Anschlussfeld herausgeführt wird.

#### LINE-IN (R/L)

Phonobuchse zum Anschluss einer externen Audioquelle, z. B. eines MP3-Players.

#### Ethernet

Für eine drahtgebundene Verbindung konsultieren Sie die Kurzanleitung. Wird auch für Software-Updates verwendet, für weitere Informationen siehe den Abschnitt FAQ auf [www.beoplay.com/a8/support](http://www.beoplay.com/a8/support).

#### USB (Mini)

Für die Verbindung mit einem Computer, um gespeicherte oder darauf übertragene Audioquellen abzuspielen. Wenn Windows Media Player oder iTunes schon auf Ihrem Computer in Betrieb sind, wenn Sie den BeoPlay A8 anschließen, müssen Sie die Wiedergabe anhalten und dann erneut starten.

#### ~ Netzanschluss

Verwenden Sie nur das im Lieferumfang enthaltene Netzkabel.

#### Positionsschalter

Für ein optimales Klangerlebnis müssen Sie den Positionsschalter in die entsprechende Position bringen: FREE (oben) ... Verwenden Sie diese Einstellung, wenn der BeoPlay A8 auf einem Tisch oder Regal mit einiger Entfernung zur Wand platziert ist. WALL (mittig) ... Verwenden Sie diese Einstellung, wenn sich der BeoPlay A8 in der Nähe einer Wand befindet, z. B. an der Wandhalterung montiert ist. CORNER (unten) ... Verwenden Sie diese Einstellung, wenn der BeoPlay A8 in einer Ecke platziert ist.

*HINWEIS: Um den Kontakt mit Starkstrom zu vermeiden, stellen Sie sicher, dass die Kabelverbindung zwischen dem Gerät und dem Router nicht das Gebäude verlässt.*

## Pflege

### Reinigung

Wischen Sie Staub auf den Oberflächen mit einem trockenen, weichen Tuch ab. Verwenden Sie keine Flüssig- oder Sprühreiniger. Entfernen Sie Fettflecken und hartnäckigen Schmutz mit einem weichen, feuchten Tuch sowie einer Lösung aus Wasser und wenigen Tropfen eines milden Reinigungsmittels, wie z. B. Spülmittel.

### Batterien der Fernbedienung austauschen

Verwenden Sie einen kleinen Schraubendreher, um die Schrauben zu lösen und den Deckel zu öffnen. Ersetzen Sie die beiden Batterien mit AAAA-Alkalibatterien. Achten Sie beim Einsetzen der Batterien auf die korrekte Platzierung der Pole entsprechend der Markierung im Batteriefach.

### Füße entfernen

- > Schrauben Sie den hinteren Fuß ab.
- > Stellen Sie den hinteren Fuß in die schmale Kerbe auf dem vorderen Fuß und verwenden Sie ihn, um den vorderen Fuß vom BeoPlay A8 zu entfernen.

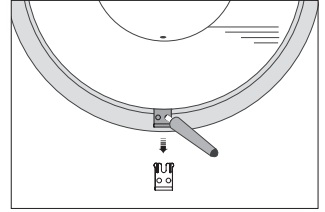

*Verwenden Sie den hinteren Fuß, um den vorderen zu entfernen.*

### Lautsprecherabdeckung entfernen

- > Entfernen Sie den vorderen Fuß wie oben beschrieben.
- > Führen Sie eine kleine Nadel wie z. B. eine aufgebogene Büroklammer in das Loch unterhalb des vorderen Standfußes ein und entfernen Sie die Lautsprecherabdeckung.

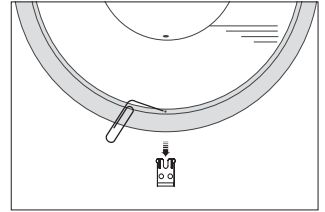

*Um die Lautsprecherabdeckung zu entfernen, kann eine Büroklammer verwendet werden.*

Technische Spezifikationen, Merkmale und deren Benutzung können ohne Vorankündigung geändert werden.

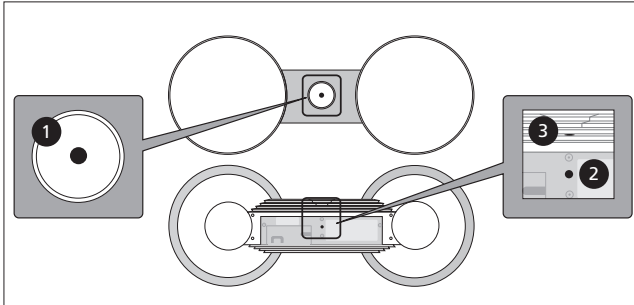

Um den BeoPlay A8 zurückzusetzen, drücken Sie mit einer Hand die Taste Nummer 1 und mit der anderen die Tasten Nummer 2 und 3.

### Auf Werkseinstellungen zurücksetzen

Wenn Sie all Ihre persönlichen Einstellungen entfernen wollen, können Sie den BeoPlay A8 auf die Werkseinstellungen zurücksetzen.

#### Rückstellung auf Werkseinstellungen durchführen

- > Drücken Sie kurz die Netzwerktaste und warten Sie, bis sie durchgehend weiß oder orange leuchtet oder orange blinkt.
- > Entfernen Sie Abdeckung des BeoPlay A8.
- > Halten Sie anschließend die drei Tasten in der oben angezeigten Reihenfolge drei Sekunden lang gedrückt.
- > Wenn die Netzwerktaste durchgehend rot leuchtet, lassen Sie alle drei Tasten los.
- > Nach circa 15 Sekunden startet der BeoPlay A8 automatisch neu.
- > Warten Sie etwa zwei Minuten.
- > Wenn die Netzwerktaste orange blinkt, wurde Ihr BeoPlay A8 zurückgesetzt.

#### Was bedeutet Rücksetzung ...

- Alle Netzwerkprofile werden gelöscht und Sie müssen den BeoPlay A8 erneut einrichten, um ihn in einem Drahtlosnetzwerk einzurichten.
- Der Netzwerkname wird auf ‚BeoPlay A8 XXXXXXXX\*‘ zurückgesetzt (\*entspricht der Seriennummern).
- Der Profilname wird zurückgesetzt
- Ein gespeicherter Lautstärkepegel wird entfernt (eingestellt unter S.STORE auf der Beo4).

### Wichtiger Hinweis:

- Achtung: Längere Benutzung bei hoher Lautstärke kann Gehörschäden verursachen.
- Stellen Sie das Gerät nicht in direktem Sonnenlicht oder nahe an direkten künstlichen Lichtquellen, wie Spots, auf.
- Achten Sie darauf, dass das Gerät entsprechend diesen Hinweisen platziert, angeschlossen und eingestellt wird.
- Stellen Sie das Gerät auf einer festen Oberfläche oder einem soliden Standfuß an dem Ort auf, wo es auf Dauer bleiben soll. Benutzen Sie nur von Bang & Olufsen zugelassene Standfüße und Wandhalterungen!
- Setzen Sie das Gerät nicht hoher Feuchtigkeit, Regen und Wärmequellen aus.
- Das Gerät ist ausschließlich für den Gebrauch in trockenen Wohnräumen vorgesehen. Die zulässige Umgebungstemperatur im Betrieb beträgt zwischen 10 und 40 °C.
- Falls das Produkt Temperaturen unter 5°C ausgesetzt war, warten Sie bis sich das Produkt auf normale Zimmertemperatur erwärmt hat, bevor Sie es an das Netz anschließen und einschalten.
- Lassen Sie um das Gerät stets genug Platz für ausreichende Lüftung.
- Versuchen Sie nicht, das Gerät zu öffnen. Überlassen Sie dies qualifiziertem Servicepersonal.
- Das mitgelieferte Netzkabel mit Stecker wurde speziell für dieses Produkt entwickelt. Tauschen Sie den Stecker nicht aus. Wenn das Netzkabel beschädigt wird, müssen Sie bei Ihrem Bang & Olufsen Fachhändler ein neues anfordern.

Si desea situar BeoPlay A8 en una mesa, instale las patas traseras y asegúrese de que las delanteras se encuentren instaladas. Desmonte todas las patas si desea instalar el equipo en un soporte de pared (consulte la sección 'Mantenimiento'). Si no tiene intención de usar BeoPlay A8 con un iPod®/iPhone®/iPad® acoplado, sustituya la base de acoplamiento por la tapa suministrada.

Sítue BeoPlay A8 sobre una superficie plana y estable; conecte el equipo a la red eléctrica a continuación. Al acoplar un iPod/iPhone/iPad en la base de acoplamiento de BeoPlay A8, el equipo carga la batería del dispositivo.

Además de escuchar el audio almacenado en un iPod/iPhone/iPad, BeoPlay A8 permite también:

- Reproducir audio directamente desde iTunes\*<sup>1</sup> o cualquier otra aplicación empleando la tecnología AirPlay®.
- Conectar y escuchar una fuente de audio externa, como un reproductor MP3 o un teléfono con funciones musicales, a través de la entrada de línea.
- Reproducir el audio almacenado en un equipo informático o transmitido desde el mismo a través del puerto USB.

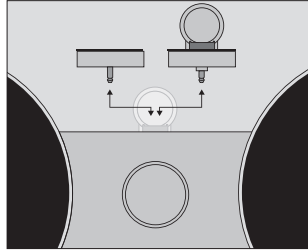

### Instalación y desinstalación de la base de acoplamiento

Extraiga con cuidado la base de acoplamiento si no desea usarla. Instale la tapa suministrada para cubrir el hueco resultante. Para desmontar la tapa, inserte en el orificio un objeto plano y delgado (como la punta de un destornillador) y haga palanca. Puede envolver el objeto con tela para evitar que el equipo sufra daños al llevar a cabo la operación. No ejerza demasiada fuerza.

### Ajuste de la base de acoplamiento

Ajuste la parte de la base de acoplamiento en la que se apoya el iPod/iPhone/iPad girando la pieza redonda (hacia la izquierda o hacia la derecha). Oriente la parte delantera del iPod/iPhone/iPad en la misma dirección en la que se encuentre orientada la parte delantera de BeoPlay A8.

### Acoplamiento y desacoplamiento

Para acoplar un iPod/iPhone/iPad en la base de acoplamiento o desacoplar el dispositivo de la misma con seguridad, efectúe un movimiento descendente o ascendente, respectivamente, paralelo a la pieza de apoyo.

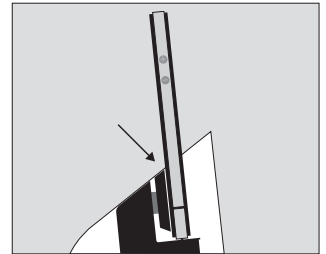
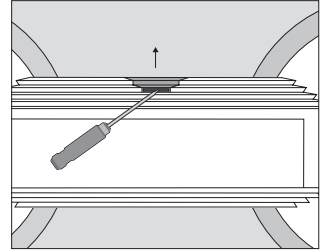

*Ajuste la parte de la base de acoplamiento en la que se apoya el iPod/iPhone/iPad.*

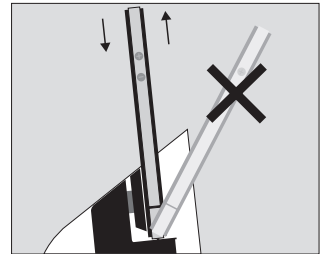

*No ejerza fuerza sobre el iPod/iPhone/iPad ni lo incline al acoplarlo en la base de acoplamiento o desacoplarlo de la misma.*

<sup>1</sup>\*La versión de iTunes debe ser equivalente o posterior a la 10.1 (para Mac o PC).

Conecte BeoPlay A8 a una red y transmita audio al equipo empleando la tecnología AirPlay. Si desea obtener más información, consulte la Guía de inicio rápido.

Explore y seleccione audio directamente desde una colección de música digital almacenada en un iPod/iPhone/iPad. Use el panel de control o el terminal a distancia suministrado para llevar a cabo operaciones básicas. El equipo se puede usar también empleando un terminal a distancia Beo4 o Beo6. Visite el sitio web [www.beoplay.com/a8/learnmore](http://www.beoplay.com/a8/learnmore) si desea obtener más información.

Encontrará más información acerca de BeoPlay A8 en la sección FAQ del sitio web [www.beoplay.com/a8/support](http://www.beoplay.com/a8/support). La sección FAQ se actualiza cada vez que se publican versiones de software que aportan novedades o mejoras a las características y funciones del equipo (es preciso disponer de conexión a Internet).

Aumentar el nivel de volumen



Reducir el nivel de volumen



Elemento anterior/retroceso\*1



Elemento siguiente/avance\*1



Reproducir/efectuar una pausa



Mantenga pulsado este botón para pasar el equipo al modo standby

Mantenga pulsado este botón durante más de 5 segundos para pasar el equipo al modo de 'bajo consumo'\*2

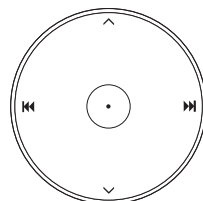

### Indicador luminoso: panel de control

El indicador luminoso se encuentra situado en el centro del panel de control y se ilumina en color verde al encender BeoPlay A8, permanece apagado en el modo standby y parpadea en color rojo cuando el equipo sufre un error. Consulte la sección FAQ del sitio web [www.beoplay.com/a8/support](http://www.beoplay.com/a8/support) si desea obtener más información.

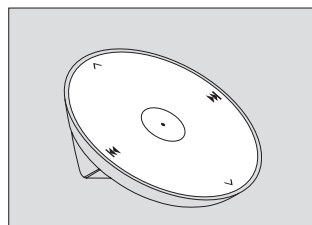

El funcionamiento del terminal a distancia suministrado es similar al del panel de control del equipo.

\*1 Las funciones de avance y retroceso sólo se pueden usar si el iPod/iPhone/iPad se encuentra acoplado en la base de acoplamiento de BeoPlay A8.

\*2 La batería de un iPod/iPhone/iPad acoplado no se carga en el modo de 'bajo consumo'. La función de carga sólo permanece activa durante el uso directo del equipo.

### Conexión a una red

Es necesario configurar BeoPlay A8 para su conexión a una red; sólo así será posible hacer uso de la tecnología AirPlay (consulte la Guía de inicio rápido).

Si BeoPlay A8 ya está configurado para el uso de la tecnología AirPlay, pulse el botón de red  brevemente para conectar el equipo a la red. Dicho proceso durará unos 90 segundos. Vuelva a pulsar brevemente el botón de red para desactivarlo.

### Indicador luminoso: botón de red

Al pulsar el botón de red , BeoPlay A8 busca la red, proceso que el indicador luminoso manifiesta parpadeando en color blanco. BeoPlay A8 emite un sonido durante el proceso de conexión a la red. Una vez establecida la conexión, el indicador luminoso permanece iluminado en color blanco. El indicador luminoso se ilumina en color naranja cuando BeoPlay A8 logra establecer una conexión con la red, pero la intensidad de la señal es débil. El equipo no dispondrá de conexión a ninguna red si el indicador luminoso parpadea en color naranja continuamente. El indicador luminoso parpadea en color rojo cuando el equipo sufre un error. Consulte la sección FAQ del sitio web [www.beoplay.com/a8/support](http://www.beoplay.com/a8/support) si desea obtener más información.

Una instalación que proporcione un rendimiento adecuado podría desarrollar problemas como resultado de las modificaciones que sufra su entorno. Compruebe la conexión Ethernet o el router. Si el problema no desaparece, póngase en contacto con su distribuidor.

### Configuración del altavoz

Recuerde desactivar la función de ecualización del iPod/iPhone/iPad si desea que BeoPlay A8 haga uso de sus propios ajustes de sonido y disfrutar así de una experiencia sonora óptima.

Para adaptar el sonido a sus preferencias, ajuste los parámetros correspondientes a través del iPod/iPhone/iPad una vez acoplado el dispositivo en BeoPlay A8:

- > Seleccione 'Ajustes'.
- > Seleccione 'Altavoces'.
- > Seleccione 'Control de tono'. Las opciones disponibles son: 'Flat', 'Sound Enhance' y 'Bass Tilt'. Seleccione la opción 'Flat' si no desea que la señal de audio atraviese ningún proceso de filtrado. La opción 'Sound Enhance' permite amplificar tanto las frecuencias graves como las agudas. Seleccione la opción 'Bass Tilt' si sólo desea amplificar las frecuencias graves. Al desacoplar el dispositivo del altavoz se restablece el modo 'Flat'.

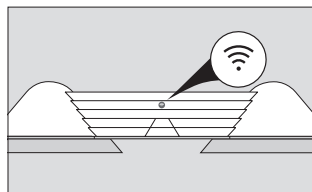

*Si pasa BeoPlay A8 al modo standby durante una transmisión AirPlay, el botón de red  continuará activado y el equipo permanecerá preparado para reanudar la transmisión AirPlay en cualquier momento.*

<sup>1</sup>\*Para usar la tecnología AirPlay con BeoPlay A8, es preciso contar con un iPod, iPhone o iPad con la versión 4.2 o posterior del sistema operativo iOS, o algún otro dispositivo compatible con la tecnología AirPlay.



BeoPlay A8 admite la conexión de un amplio abanico de fuentes a través de su base de acoplamiento, el panel de conexiones y la interfaz inalámbrica.

Desmonte la cubierta posterior para acceder al panel de conexiones. Tire de la parte inferior de la cubierta hacia fuera para liberarla y levántela. La etiqueta de identificación del producto se encuentra en la parte trasera del equipo.

Encontrará instrucciones para configurar la conexión de BeoPlay A8 a una red tras la cubierta posterior y en la Guía de inicio rápido.

Prioridad de las fuentes:

1. AirPlay
2. iPod/iPhone/iPad acoplado
3. Entrada de línea
4. Puerto USB

El inicio de la reproducción en una fuente de prioridad elevada interrumpe siempre la reproducción de una fuente de prioridad inferior. Para reanudar la reproducción de la fuente de menor prioridad, debe detenerse la fuente de prioridad más elevada.

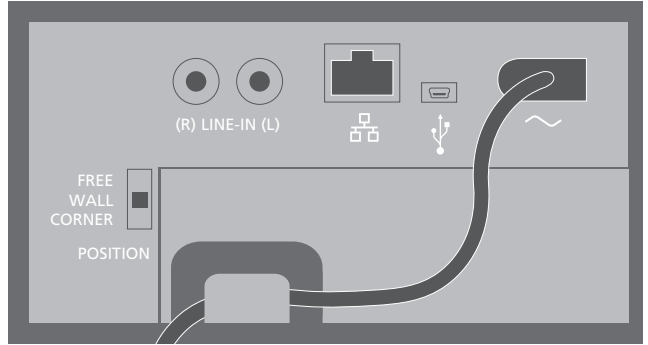

Por motivos de seguridad, el cable de alimentación debe pasar tras la abrazadera de sujeción antes de abandonar el panel de conexiones.

#### LINE-IN (R/L)

Tomas Phono para la conexión de una fuente de audio externa, como un reproductor MP3.

#### Ethernet

Si desea conectar el equipo a la red empleando un cable, consulte la Guía de inicio rápido. Este puerto permite también aplicar actualizaciones de software; consulte la sección FAQ del sitio web [www.beoplay.com/a8/support](http://www.beoplay.com/a8/support) si desea obtener más información.

#### USB (mini)

Este puerto permite conectar el altavoz a un equipo informático para reproducir audio almacenado en el mismo o transmitido a través de él. Si el equipo informático está llevando a cabo una reproducción a través de las aplicaciones Windows Media Player o iTunes al conectar BeoPlay A8, deténgala e iníciela de nuevo.

#### ~ Red eléctrica

Use sólo el cable de alimentación suministrado.

#### Interruptor POSITION

Sitúe el interruptor POSITION en la posición correcta para disfrutar de una experiencia sonora óptima: FREE (posición superior) ...

Coloque el interruptor en esta posición si decide instalar BeoPlay A8 sobre una mesa o en un estante, lejos de una pared. WALL (posición central) ... Coloque el interruptor en esta posición si decide instalar BeoPlay A8 cerca de una pared (por ejemplo, en su soporte de pared).

CORNER (posición inferior) ... Coloque el interruptor en esta posición si decide instalar BeoPlay A8 en una esquina.

*NOTA: Asegúrese de que el cable empleado para conectar el equipo al router no abandone el edificio para evitar el contacto con líneas de alta tensión.*

## Mantenimiento

### Limpieza

Limpie el polvo de las superficies empleando un paño seco y suave. No use productos de limpieza líquidos o en aerosol. Para eliminar las manchas y la suciedad incrustada, use un paño suave humedecido en una solución de agua y un detergente débil, como líquido lavavajillas.

### Sustitución de las pilas del terminal a distancia

Use un destornillador pequeño para desenroscar los tornillos y abrir la tapa. Sustituya las dos pilas por pilas alcalinas de tamaño AAAA. Asegúrese de hacer coincidir los polos negativo y positivo de cada una de las pilas con las marcas que encontrará en el interior del compartimento de las pilas.

### Desmontaje de las patas

- > Desenrosque la pata posterior.
- > Inserte la pata posterior en la muesca de una de las patas delanteras para desmontarla.

### Extracción de la cubierta de un altavoz

- > Desmonte la pata delantera que corresponda siguiendo los pasos descritos anteriormente.
- > Inserte un objeto delgado, como un alfiler o un clip enderezado, en el orificio situado bajo la pata delantera; presione para desencajar la cubierta del altavoz.

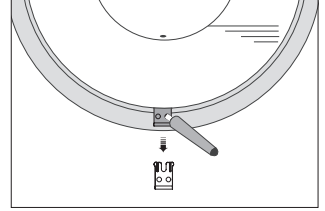

*Use la pata posterior para desmontar las patas delanteras.*

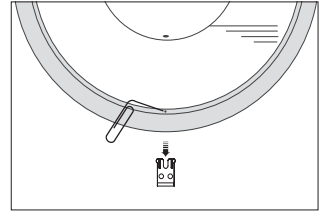

*Puede usar un clip para extraer las cubiertas de los altavoces.*

Tanto las especificaciones técnicas y características del equipo como el uso de las mismas se encuentran sujetos a cambios sin aviso previo.

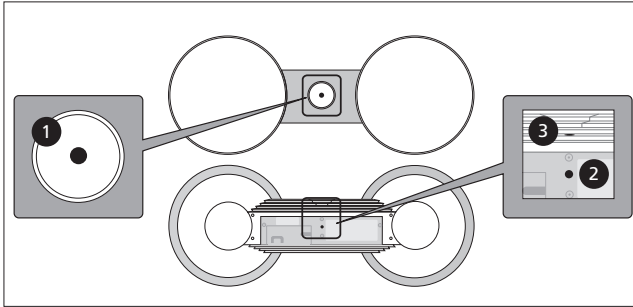

Para restablecer BeoPlay A8, pulse el botón 1 con una mano y los botones 2 y 3 con la otra.

### Restablecimiento de la configuración predeterminada de fábrica

Restablezca BeoPlay A8 a su configuración predeterminada de fábrica si desea eliminar toda la configuración personal aplicada.

*Para restablecer la configuración predeterminada de fábrica ...*

- > Pulse el botón de red brevemente y espere hasta que se ilumine en color blanco o naranja, o bien parpadee en color naranja continuamente.
- > Desmonte la cubierta posterior de BeoPlay A8.
- > Pulse los tres botones que aparecen en la ilustración en el orden indicado antes de 3 segundos (manténgalos pulsados).
- > Suelte los tres botones cuando el botón de red se ilumine en color rojo.
- > BeoPlay A8 se reiniciará automáticamente tras unos 15 segundos.
- > Espere unos 2 minutos.
- > BeoPlay A8 se habrá restablecido cuando el botón de red parpadee continuamente en color naranja.

*Qué se restablece ...*

- Todos los perfiles de red se eliminan y es preciso volver a configurar BeoPlay A8 de nuevo para que pueda conectarse a una red inalámbrica.
- El nombre de red del equipo se restablece a 'BeoPlay A8 XXXXXXXX\*' (\* corresponde al número de serie).
- Los nombres de los perfiles se restablecen.
- Cualquier nivel de volumen establecido por medio de la función S.STORE de Beo4 se restablece.

### Importante

- Advertencia: La escucha prolongada de sonidos a un elevado nivel de volumen puede provocar lesiones auditivas.
- Evite colocar el equipo en un lugar expuesto a luz directa de carácter solar o artificial (como la generada por un foco).
- Asegúrese de instalar, ubicar y conectar el equipo de acuerdo con estas instrucciones.
- Coloque el equipo sobre una superficie firme o en un soporte apto para su instalación permanente. Use exclusivamente soportes de pie y de pared homologados por Bang & Olufsen.
- No someta el equipo a niveles elevados de humedad, a la lluvia o a fuentes de calor.
- Este equipo ha sido diseñado exclusivamente para el uso interior en entornos domésticos secos. El uso debe tener lugar a una temperatura comprendida entre 10 y 40 °C (50 y 105 °F).
- Si el equipo sufre la exposición a temperaturas inferiores a 5 °C (40 °F), permita que repose a temperatura ambiente hasta que recupere su temperatura normal antes de conectarlo a la red eléctrica y encenderlo.
- Mantenga el espacio necesario alrededor del equipo para favorecer su correcta ventilación.
- No intente abrir el equipo. Este tipo de operaciones debe ser realizado por personal técnico cualificado.
- El enchufe y el cable de alimentación suministrados han sido diseñados especialmente para este equipo. No cambie el enchufe; si el cable de alimentación resulta dañado, deberá adquirir otro a través de su distribuidor de Bang & Olufsen.

Pour un placement sur une table, montez les pieds arrière sur votre BeoPlay A8 et assurez-vous que les pieds avant sont montés.

Pour un positionnement sur un support mural, retirez tous les pieds et reportez-vous à la section « Maintenance ». Si vous ne souhaitez pas utiliser le BeoPlay A8 comme station d'accueil pour iPod®/iPhone®/iPad®, remplacez la base par le cache fourni.

Placez le BeoPlay A8 sur une surface plate et stable, puis connectez-le à l'alimentation secteur. Votre iPod/iPhone/iPad est mis en charge lorsqu'il est connecté à la station d'accueil.

En plus d'écouter les fichiers audio stockés sur votre iPod/iPhone/iPad, vous pouvez utiliser votre BeoPlay A8 pour :

- Lire vos fichiers audio directement depuis votre application ou iTunes\*<sup>1</sup> en utilisant AirPlay®.
- Connecter et écouter une source audio externe, comme un lecteur MP3 ou un téléphone baladeur, sur l'entrée de ligne (Line-in).
- Lire des fichiers audio stockés ou diffusés en streaming sur votre ordinateur par le biais de la connexion USB.

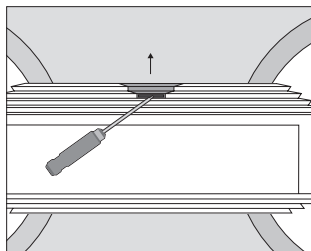
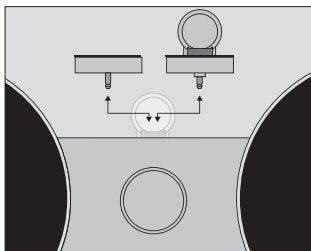

### Montage et démontage de la station d'accueil

Si vous ne souhaitez pas utiliser la station d'accueil, vous devez la retirer avec précaution. Insérez le cache fourni pour boucher le trou. Pour retirer le cache, vous devez insérer dans le trou un instrument fin à tête plate, tel qu'un tournevis, et le détacher. Pour éviter les rayures, vous pouvez entourer un chiffon autour de l'instrument avant de l'insérer. Ne forcez pas.

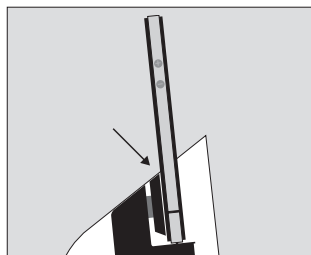

Réglez la partie de la station d'accueil qui soutient votre iPod/iPhone/iPad.

### Réglage de la station d'accueil

Vous devez régler la partie de la station d'accueil qui soutient votre iPod/iPhone/iPad en faisant pivoter la pièce arrondie (sur la gauche ou sur la droite). Alignez l'avant de l'iPod/iPhone/iPad avec l'avant du BeoPlay A8.

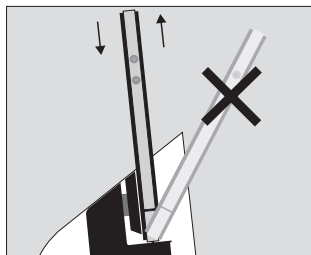

Ne forcez jamais et ne faites jamais pivoter votre iPod/iPhone/iPad lorsque vous le connectez ou le déconnectez de la station d'accueil.

### Connexion et déconnexion de la station d'accueil

Pour connecter ou déconnecter en toute sécurité votre iPod/iPhone/iPad de la station d'accueil, effectuez un mouvement vers le bas ou vers le haut dans l'alignement de la partie de la station d'accueil qui soutient votre appareil.

\*iTunes version 10.1 (Mac ou PC) ou supérieure requise.

Connectez le BeoPlay A8 à votre réseau et diffusez de la musique en streaming sur le BeoPlay A8 en utilisant AirPlay. Pour plus d'informations, consultez le guide de démarrage rapide.

Naviguez et sélectionnez des fichiers audio à partir de votre collection de musique numérique directement sur l'iPod/iPhone/iPad. Utilisez le panneau de commande ou la télécommande dédiée pour effectuer les opérations de base. Une télécommande Beo4 ou Beo6 peut aussi être utilisée. Rendez-vous à l'adresse [www.beoplay.com/a8/learnmore](http://www.beoplay.com/a8/learnmore) pour plus d'informations.

Vous trouverez plus d'informations sur votre BeoPlay A8 dans la rubrique FAQ (Foire Aux Questions) à l'adresse [www.beoplay.com/a8/support](http://www.beoplay.com/a8/support). Si des mises à jour logicielles apportent de nouvelles fonctions à votre BeoPlay A8 ou en modifient les caractéristiques, la rubrique FAQ sera systématiquement mise à jour (ce qui nécessite une connexion Internet).

Augmenter le volume



Réduire le volume



Précédent/Retour\*<sup>1</sup>



Suivant/Avance rapide\*<sup>1</sup>



Lecture/Pause



Maintenez ce bouton appuyé pour passer en mode veille  
 Maintenez ce bouton appuyé pendant plus de 5 secondes pour passer en mode « veille prolongée »\*<sup>2</sup>

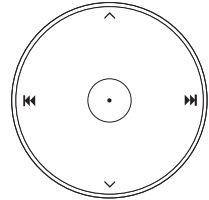

### Témoin lumineux – panneau de commande

Le témoin lumineux se trouve au centre du panneau de commande. Le témoin passe au vert lorsque le BeoPlay A8 est allumé. En mode veille, le témoin lumineux s'éteint. Un témoin rouge clignotant indique une erreur. Reportez-vous à la rubrique FAQ à l'adresse [www.beoplay.com/a8/support](http://www.beoplay.com/a8/support) pour plus d'informations.

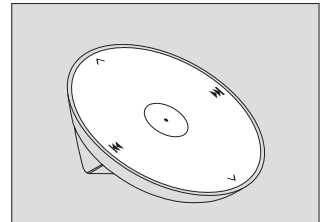

La télécommande dédiée peut être utilisée de manière similaire au panneau de commande du BeoPlay A8.

<sup>2\*</sup>En mode « veille prolongée », la consommation est très réduite et un iPod/iPhone/iPad logé dans la station d'accueil n'est pas mis en charge. Cette fonction n'est accessible que sur le panneau de commandes.

<sup>1\*</sup>Les fonctions d'avance et de retour rapide ne sont disponibles que lorsque votre iPod/iPhone/iPad est logé dans la station d'accueil du BeoPlay A8.

### Connexion à votre réseau

Vous devez configurer votre BeoPlay A8 pour pouvoir rejoindre un réseau et utiliser AirPlay. Reportez-vous au guide de démarrage rapide.

Lorsque le BeoPlay A8 est configuré pour être utilisé avec AirPlay, appuyez brièvement sur le bouton réseau  pour le connecter à votre réseau. Cette opération prend environ 90 secondes. Pour éteindre le bouton réseau, appuyez brièvement une nouvelle fois.

### Témoin lumineux - Bouton réseau

Lorsque vous appuyez sur le bouton réseau , le témoin clignote en blanc pendant que le BeoPlay A8 recherche le réseau. Un son indique que le BeoPlay A8 est en train de se connecter au réseau. Lorsqu'il est connecté, le témoin s'allume en blanc de façon permanente. Un témoin orange indique que le BeoPlay A8 est connecté à votre réseau, mais que la puissance du signal est faible. Si le témoin clignote longtemps en orange, vous n'êtes pas connecté au réseau. Un témoin rouge clignotant indique une erreur. Reportez-vous à la rubrique FAQ à l'adresse [www.beoplay.com/a8/support](http://www.beoplay.com/a8/support) pour plus d'informations.

Une configuration qui a longtemps fonctionné peut, avec le temps, présenter des problèmes, au fil de l'évolution de l'environnement. Vérifiez votre connexion Ethernet ou votre routeur. Si le problème persiste, contactez votre revendeur.

### Réglage des enceintes

Pour permettre au BeoPlay A8 d'utiliser ses propres réglages du son pour une expérience acoustique optimale, n'oubliez pas de désactiver la fonction « Equalizer » sur votre iPod/iPhone/iPad.

En fonction de vos préférences, vous pouvez effectuer les réglages sur votre iPod/iPhone/iPad quand celui-ci est connecté à la station d'accueil du BeoPlay A8 :

- > Sélectionner « Settings »
- > Sélectionnez « Speakers »
- > Sélectionnez « Tone Control ».

Les options disponibles sont les suivantes : « Flat », « Sound Enhance » et « Bass Tilt ». Avec « Flat », aucun filtre supplémentaire n'est appliqué au signal audio. Avec « Sound Enhance », un filtre est appliqué pour augmenter simultanément les basses et les hautes fréquences. « Bass Tilt » ne fournit qu'une amplification des basses fréquences. Lorsque votre iPod/iPhone/iPad est déconnecté de la station d'accueil, le réglage du son se remet en position « Flat ».

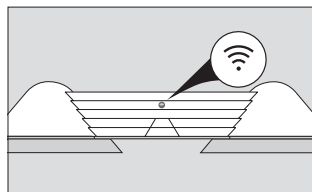

*Si vous avez utilisé AirPlay et mis le BeoPlay A8 en veille, le bouton réseau  est encore allumé et le BeoPlay A8 est prêt à être utilisé à tout moment pour AirPlay.*

<sup>1\*</sup>Pour utiliser AirPlay avec le BeoPlay A8, un iPod, iPhone ou iPad équipé d'iOS 4.2 ou supérieur est nécessaire ou un autre périphérique en streaming certifié AirPlay.

Vous pouvez connecter plusieurs sources sur votre BeoPlay A8, en utilisant la station d'accueil ou le panneau de commande ou encore par votre réseau sans fil.

Pour accéder au panneau de connexion, retirez le cache arrière. Soulevez le cache à partir du bas pour libérer les verrous et retirez-le. L'étiquette du produit est placée à l'arrière du BeoPlay A8.

Vous trouverez des instructions sur la façon de configurer le BeoPlay A8 dans un réseau derrière le cache arrière, ou bien reportez-vous au guide de démarrage rapide.

Priorité des sources :

1. AirPlay
2. Station d'accueil iPod/iPhone/iPad
3. Sources connectées à l'entrée de ligne (Line-in)
4. Sources connectées à un port USB

Le recours à une source prioritaire interrompra systématiquement le recours à une source de priorité inférieure. Pour utiliser une source de priorité moindre, il faut d'abord arrêter la source prioritaire.

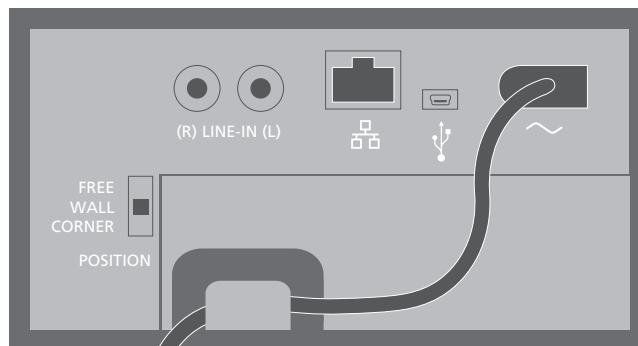

*Pour des raisons de sécurité, fixez le câble d'alimentation secteur derrière la petite cheville avant de le relier depuis le panneau de commande.*

#### LINE-IN (R/L)

Prises phono pour connecter une source audio externe, par exemple un lecteur MP3.

#### Ethernet

Pour une connexion filaire, consultez le guide de démarrage rapide. Également pour les mises à jour logicielles, reportez-vous à la rubrique FAQ à l'adresse [www.beoplay.com/a8/support](http://www.beoplay.com/a8/support) pour plus d'informations.

#### USB (mini)

Pour une connexion à un ordinateur pour lire des fichiers audio stockés ou diffusés en streaming sur votre ordinateur. Si Windows Media Player ou iTunes est déjà ouvert sur votre ordinateur lorsque vous connectez le BeoPlay A8, vous devez arrêter puis relancer la lecture.

#### ~ Alimentation secteur

Utilisez uniquement le câble secteur fourni.

#### Commutateur de position

Pour une expérience acoustique optimale, vous devez régler le commutateur de position sur la position appropriée :

**FREE (en haut)**... Utilisez cette position si le BeoPlay A8 est posé sur une table ou une étagère qui n'est pas située à proximité d'un mur.

**WALL (au milieu)**... Utilisez cette position si le BeoPlay A8 est posé à proximité d'un mur, par exemple lorsqu'il est monté sur le support mural.

**CORNER (en bas)**... Utilisez cette position si le BeoPlay A8 est posé dans un coin.

*REMARQUE ! Vérifiez que la connexion câblée entre l'appareil et le routeur ne quitte pas le bâtiment afin d'éviter tout contact avec un câble haute tension.*

## Maintenance

### Nettoyage

Retirez la poussière à l'aide d'un chiffon doux et sec. N'utilisez pas de produits de nettoyage liquides ou en aérosol. Pour éliminer les taches, utilisez un chiffon doux et légèrement humide imbibé d'une solution d'eau et de détergent doux (par exemple du liquide vaisselle).

### Remplacement des piles de la télécommande

Utilisez un petit tournevis pour retirer les vis et ouvrir le cache. Remplacez les deux piles par des piles alcalines AAAA. Notez la position des pôles négatif et positif sur la pile et faites-la correspondre avec les marques situées à l'intérieur du logement des piles.

### Retrait des pieds

- > Dévissez le pied arrière.
- > Positionnez le pied arrière dans la petite bosse se trouvant sur le pied avant et utilisez-le pour détacher le pied avant du BeoPlay A8.

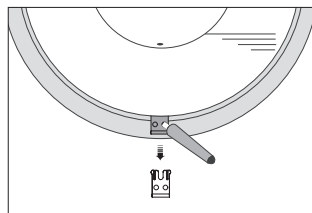

*Utilisez le pied arrière pour détacher le pied avant.*

### Retrait du cache des enceintes

- > Retirez le pied avant comme décrit ci-dessus.
- > Insérez une petite broche, par exemple un trombone déplié, dans l'orifice situé sous le pied avant et poussez pour retirer le cache de l'enceinte.

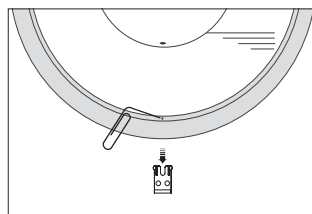

*Un trombone peut être utilisé pour retirer le cache de l'enceinte.*

Les spécifications et les caractéristiques techniques ainsi que leur mise en œuvre sont sujettes à modification sans préavis.



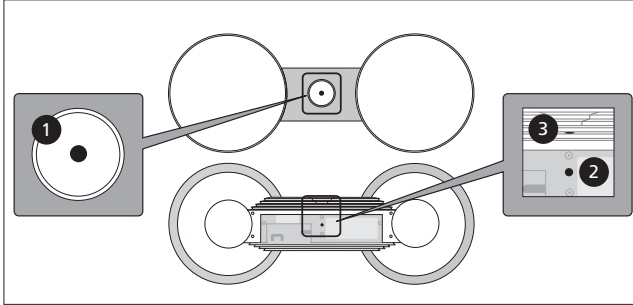

Pour réinitialiser le BeoPlay A8, utilisez une main pour appuyer sur le bouton numéro 1 et l'autre main pour appuyer sur les boutons numéros 2 et 3.

### Restauration des paramètres d'usine

Si vous souhaitez supprimer tous vos paramètres personnels, vous pouvez restaurer les paramètres d'usine du BeoPlay A8.

#### Effectuer une restauration des paramètres d'usine ...

- > Appuyez brièvement sur le bouton réseau et attendez qu'il s'allume en blanc ou en orange de façon permanente, ou qu'il clignote longtemps en orange.
- > Retirez le cache arrière du BeoPlay A8.
- > Appuyez sur les trois boutons selon l'ordre indiqué sur l'illustration ci-dessus et maintenez-les enfoncés pendant 3 secondes.
- > Lorsque le bouton réseau s'allume en rouge de façon permanente, relâchez les trois boutons.
- > Après 15 secondes environ, le BeoPlay A8 redémarre automatiquement.
- > Attendez environ 2 secondes.
- > Lorsque le bouton réseau clignote longtemps en orange, votre BeoPlay A8 est réinitialisé.

#### Détails concernant la réinitialisation ...

- Tous les profils réseau sont supprimés et vous devez à nouveau configurer le BeoPlay A8 pour le configurer dans un réseau sans fil.
- Le nom du réseau est réinitialisé en « BeoPlay A8 XXXXXXXX\* » (\*correspond au numéro de série).
- Le nom de profil est réinitialisé
- Les volumes enregistrés sont supprimés (définis via S.STORE sur la Beo4).

### Important !

- Avertissement ! L'écoute prolongée à un niveau sonore élevé peut être nuisible pour l'ouïe.
- Évitez d'exposer directement l'appareil au soleil ou à la lumière artificielle (spots, etc.).
- Assurez-vous que l'appareil est installé, positionné et connecté conformément aux instructions.
- Poser l'appareil sur une surface ou un support ferme où il restera en permanence. N'utilisez que les pieds et les supports muraux agréés par Bang & Olufsen !
- N'exposez pas l'appareil à un taux d'humidité élevé, à la pluie ou à une source de chaleur.
- Cet appareil est uniquement conçu pour être utilisé à l'intérieur, dans un lieu sec. Plage de températures acceptable : 10 à 40 °C.
- Si le produit a été exposé à des températures inférieures à 5 °C, laissez-le revenir à la température ambiante normale avant de le brancher sur le secteur et de le mettre sous tension.
- Laissez suffisamment d'espace autour de l'appareil pour une ventilation appropriée.
- N'essayez pas d'ouvrir le boîtier de l'appareil. Les opérations de ce type doivent être confiées à du personnel de maintenance qualifié.
- Le câble secteur et la fiche fournis sont spécialement conçus pour cet appareil. Ne changez pas la fiche. Si le câble secteur est endommagé, achetez-en un autre auprès de votre revendeur Bang & Olufsen.

Per il posizionamento su un tavolo, montare i piedini posteriori sul BeoPlay A8 e assicurarsi che anche i piedini anteriori siano montati. Per il posizionamento su staffa, rimuovere tutti i piedini; vedere "Manutenzione". Se non si desidera utilizzare il BeoPlay A8 con un iPod/iPhone/iPad® inserito nel dock, montare il coperchio in dotazione al posto del dock.

Posizionare il BeoPlay A8 su una superficie piana e stabile e collegarlo alla rete elettrica. L'iPod/iPhone/iPad sono caricati quando si trovano nel dock.

Oltre a poter ascoltare i contenuti audio su un iPod/iPhone/iPad, è possibile utilizzare il BeoPlay A8 per:

- Riprodurre audio direttamente dalla propria app o iTunes\*<sup>1</sup> utilizzando AirPlay®.
- Collegare e ascoltare una fonte audio esterna, come un lettore MP3 o un music phone, tramite l'ingresso line-in.
- Riprodurre audio, anche in streaming, dal proprio computer tramite USB.

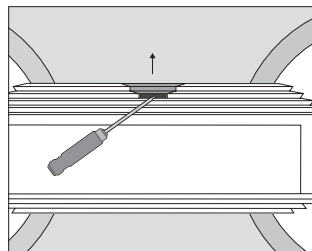
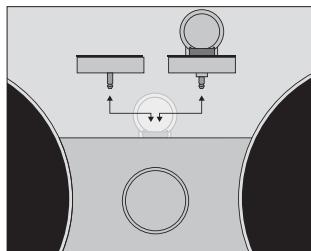

### Montaggio e smontaggio del dock

Se non si desidera utilizzare il dock, si può rimuoverlo sollevandolo delicatamente. Inserire il coperchio in dotazione per coprire lo spazio. Per sollevare e rimuovere il coperchio, è necessario inserire un utensile sottile a testa piatta, come un cacciavite, nel foro. Per evitare di graffiare il prodotto, avvolgere l'utensile in un panno quando lo si inserisce. Non forzare.

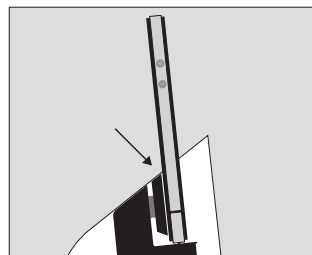

*Regolare la parte del dock che supporta l'iPhone/iPod/iPad.*

### Regolazione del dock

È necessario regolare la parte del dock che supporta l'iPod/iPhone/iPad ruotando (verso sinistra o destra) la sezione rotonda. Allineare la parte anteriore dell'iPod/iPhone/iPad con quella anteriore del BeoPlay A8.

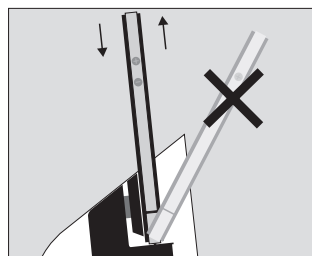

*Non usare forza eccessiva e non inclinare l'iPhone/iPod/iPad quando lo si inserisce o lo si rimuove dal dock.*

### Inserimento e rimozione dal dock

Per inserire o rimuovere l'iPod/iPad/iPad dal dock, bisogna usare un movimento parallelo verso l'alto e verso il basso, allineato con la parte del dock che supporta il dispositivo.

<sup>1</sup>\*iTunes versione 10.1 (Mac o PC), o versione successiva, necessario.

Collegare il BeoPlay A8 alla rete e trasmettere l'audio in streaming al BeoPlay A8 utilizzando AirPlay. Per ulteriori informazioni, vedere la Guida introduttiva.

Con il BeoPlay A8 è possibile sfogliare e selezionare la musica digitale direttamente sull'iPhone/iPod/iPad. Per l'utilizzo di base, basta ricorrere al pannello dei comandi o al telecomando dedicato. È inoltre possibile utilizzare un telecomando Beo4 o Beo6. Vedere [www.beoplay.com/a8/learnmore](http://www.beoplay.com/a8/learnmore) per ulteriori informazioni.

Ulteriori informazioni sul BeoPlay A8 sono disponibili nella sezione delle FAQ (domande frequenti) su [www.beoplay.com/a8/support](http://www.beoplay.com/a8/support). Le FAQ sono inoltre aggiornate se funzionalità e caratteristiche nuove o modificate sono introdotte tramite aggiornamenti software (richiede una connessione a Internet).

Per aumentare il volume



Per abbassare il volume



Precedente/Scorrimento indietro\*1



Successivo/Scorrimento in avanti\*1



Riproduzione/Pausa



Premere senza rilasciare per

lo standby

Premere senza rilasciare per più di 5 secondi per una sospensione prolungata\*2

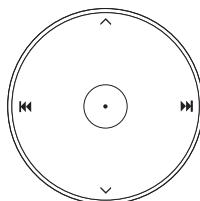

### Spia di funzionamento – pannello dei comandi

La spia di funzionamento è situata sul retro del pannello dei comandi. La spia è verde se il BeoPlay A8 è acceso. In modalità standby, la spia è spenta. Se la spia lampeggia in rosso, si è verificato un errore. Vedere le FAQ su [www.beoplay.com/a8/support](http://www.beoplay.com/a8/support) per ulteriori informazioni.

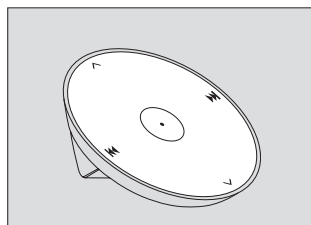

Il telecomando dedicato può essere utilizzato allo stesso modo del pannello dei comandi del BeoPlay A8.

\*1\*L'avanzamento rapido e lo scorrimento indietro possono essere utilizzati solo quando l'iPhone/iPad si trova nel dock del BeoPlay A8.

\*2\*In modalità di sospensione prolungata, l'assorbimento elettrico è estremamente ridotto, ma l'iPhone/iPad non è ricaricato nel dock. Questa funzione è disponibile solo tramite il pannello dei comandi.

### Connessione alla rete

È necessario configurare il BeoPlay A8 per poter connettersi a una rete e utilizzare AirPlay; vedere la Guida introduttiva.

Dopo aver configurato il BeoPlay A8 per l'uso con AirPlay, premere il pulsante di rete  brevemente per connetterlo alla rete. Questa operazione richiede circa 90 secondi. Una selezione breve spegne nuovamente il pulsante di rete.

### Spia - pulsante di rete

Quando si preme il pulsante di rete , la spia lampeggia in bianco mentre il BeoPlay A8 ricerca le reti disponibili. Un segnale acustico avverte che la connessione del BeoPlay A8 alla rete è in corso. A connessione effettuata, la spia si illumina costantemente in bianco. Se la spia è arancione, il BeoPlay A8 è collegato alla rete, ma l'intensità del segnale è ridotta. Se la spia lampeggia continuamente in arancione, l'apparecchio non è collegato alla rete. Se la spia lampeggia in rosso, si è verificato un errore. Vedere le FAQ su [www.beoplay.com/a8/support](http://www.beoplay.com/a8/support) per ulteriori informazioni.

Una configurazione perfettamente funzionante, col tempo, può presentare problemi se l'ambiente circostante viene modificato. Controllare la connessione Ethernet al router. Se il problema persiste, contattare il proprio rivenditore.

### Impostazioni del diffusore

Per consentire al BeoPlay A8 di utilizzare le proprie funzioni di regolamento dell'audio per ottimizzare il suono, è importante disattivare l'equalizzatore dell'iPod/iPhone/iPad.

In base alle proprie preferenze, è possibile effettuare impostazioni sull'iPod/iPhone/iPad quando è inserito nel dock del BeoPlay A8:

- > Selezionare "Impostazioni"
- > Selezionare "Altoparlanti"
- > Selezionare "Controllo toni".

Le opzioni sono: "Flat", "Sound Enhance" e "Bass Tilt". Con "Flat", non viene applicato alcun filtro aggiuntivo al segnale audio. Con "Sound Enhance", un filtro viene applicato per aumentare sia le frequenze alte sia le frequenze basse. Con "Bass Tilt", un filtro viene applicato per aumentare solo le frequenze basse. Quando il dispositivo viene rimosso dal dock, l'audio si reimposta automaticamente su "Flat".

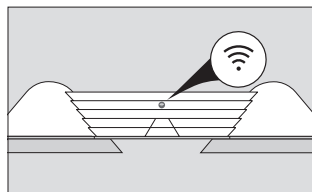

*Se AirPlay è stato utilizzato e il BeoPlay A8 viene impostato sullo standby, il pulsante di rete  è ancora acceso e il BeoPlay A8 può essere utilizzato con AirPlay in qualsiasi momento.*

<sup>1</sup>\*Per utilizzare AirPlay con il BeoPlay A8, sono necessari un iPod, iPhone o iPad con iOS 4.2 o versione successiva, oppure un altro dispositivo di streaming certificato per AirPlay.

È possibile collegare fonti multiple al BeoPlay A8 utilizzando il dock, il pannello dei collegamenti o la connessione wireless di rete.

Per accedere al pannello dei collegamenti, è necessario rimuovere il coperchio posteriore. Tirare il coperchio dalla base per sganciare i fermi e quindi sollevarlo per rimuoverlo. L'etichetta di identificazione del prodotto è situata sul retro del BeoPlay A8.

Le istruzioni sulla configurazione in una rete del BeoPlay A8 sono situate dietro il coperchio posteriore, oppure consultare la Guida introduttiva.

Priorità delle fonti:

1. AirPlay
2. Dock iPod/iPhone/iPad
3. Fonti collegate a line-in
4. Fonti collegate a USB

L'avviamento di una fonte con una priorità superiore interromperà una fonte con una priorità inferiore. Una fonte con una priorità superiore deve essere arrestata per avviare una fonte con una priorità inferiore.

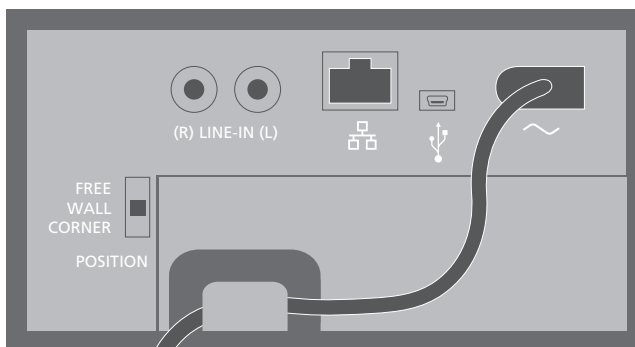

Per ragioni di sicurezza, passare il cavo dell'alimentazione dietro il piccolo gancio prima di instradarlo verso il pannello dei collegamenti.

#### LINE IN (R/L)

Prese phono per il collegamento di una fonte audio esterna, per esempio un lettore MP3.

#### Ethernet

Per una connessione cablata; vedere la Guida introduttiva. Utilizzata anche per gli aggiornamenti software; vedere le FAQ su [www.beoplay.com/a8/support](http://www.beoplay.com/a8/support) per ulteriori informazioni.

#### USB (mini)

Per il collegamento a un computer per la riproduzione di audio memorizzato sul computer o in streaming. Se Windows Media Player o iTunes sono già in esecuzione sul computer quando si collega il BeoPlay A8, è necessario arrestare e riavviare la riproduzione.

#### ~ Alimentazione elettrica

Utilizzare solo il cavo in dotazione.

#### Interruttore di posizione

Per un'esperienza audio ottimale, è necessario impostare questo interruttore nella posizione corretta: FREE (superiore)... utilizzare questa impostazione se il BeoPlay A8 è posizionato su un tavolo o uno scaffale, lontano dalle pareti. WALL (centrale)... utilizzare questa impostazione se il BeoPlay A8 è posizionato vicino a una parete, per esempio montato sulla staffa da parete. CORNER (inferiore)... utilizzare questa impostazione se il BeoPlay A8 è posizionato in un angolo.

*NOTA: assicurarsi che il cavo di collegamento fra il prodotto e il router non sia posizionato all'esterno dell'edificio per prevenire un possibile contatto con l'alta tensione.*

## Manutenzione

### Pulizia

Spolverare le superfici utilizzando un panno asciutto e morbido. Non utilizzare detergenti liquidi o in bombolette spray. Per rimuovere macchie o sporco, usare un panno soffice e umido e una soluzione di acqua e detergente delicato, per esempio detersivo per stoviglie.

### Sostituzione delle batterie del telecomando

Usare un piccolo cacciavite per rimuovere le viti e aprire il coperchio. Sostituire le due batterie con batterie alcaline AAAA. Notare la posizione del polo positivo e del polo negativo sulla batteria e i segni corrispondenti sul compartimento delle batterie.

### Rimozione dei piedini

- > Svitare il piedino posteriore.
- > Posizionare il piedino posteriore nella piccola scanalatura sul piedino anteriore e utilizzarlo per disimpegnare il piedino anteriore dal BeoPlay A8.

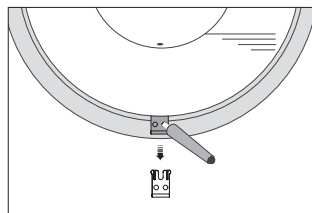

*Usare il piedino anteriore per disimpegnare il piedino anteriore.*

### Rimozione della copertura del diffusore

- > Rimuovere il piedino anteriore, come descritto in precedenza.
- > Inserire un oggetto appuntito, come la punta di una graffetta, nel foro sotto il piedino anteriore e rimuovere la copertura del diffusore, spingendola.

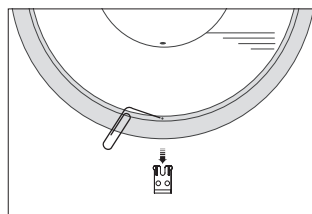

*Una graffetta può essere utilizzata per rimuovere la copertura del diffusore.*

Le specifiche tecniche, le funzioni e il relativo utilizzo possono essere modificati senza preavviso.

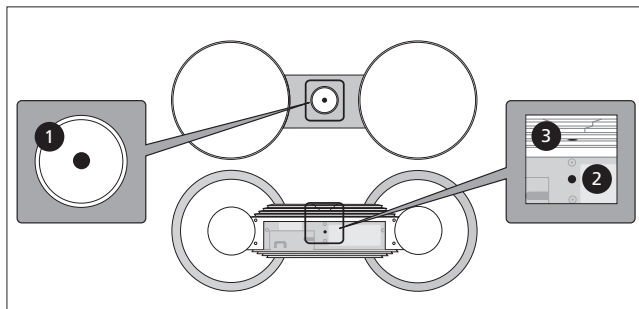

Per resettare il BeoPlay A8, premere il pulsante numero 1 con una mano e i pulsanti numero 2 e 3 con l'altra.

### Ripristino delle impostazioni predefinite

Se si desidera rimuovere tutte le impostazioni personali, è possibile ripristinare le impostazioni predefinite del BeoPlay A8.

#### Ripristino delle impostazioni predefinite

- > Premere brevemente il pulsante di rete e attendere fino a quando non si illumina costantemente in bianco o in arancione, oppure che lampeggi continuamente in arancione.
- > Rimuovere il coperchio posteriore del BeoPlay A8.
- > Premere quindi senza rilasciare i tre pulsanti entro 3 secondi, nell'ordine indicato nell'illustrazione sopra.
- > Quando il pulsante di rete è costantemente illuminato in rosso, rilasciare i tre pulsanti.
- > Dopo circa 15 secondi, il BeoPlay A8 si riavvierà automaticamente.
- > Attendere circa 2 minuti.
- > Quando il pulsante di rete lampeggia continuamente in arancione, le impostazioni predefinite del BeoPlay A8 saranno state ripristinate.

#### Cosa viene ripristinato...

- Tutti i profili di rete sono eliminati e sarà necessario riconfigurare il BeoPlay A8 per la connessione a una rete wireless.
- Il nome della rete viene reimpostato su "BeoPlay A8 XXXXXXXX"\* (\*corrisponde al numero di serie).
- Il nome del profilo viene reimpostato.
- Il livello del volume (se memorizzato) viene rimosso (impostato tramite S.STORE sul Beo4).

### Importante!

- Attenzione! L'ascolto prolungato ad alto volume danneggia l'udito.
- Non esporre il prodotto alla luce del sole o artificiale (ad esempio un faretto) diretta.
- Verificare che il prodotto sia stato installato, posizionato e collegato in conformità con le istruzioni fornite.
- Posizionare il prodotto su una superficie stabile o altra collocazione permanente. Utilizzare solo stand e staffe da parete approvati da Bang & Olufsen.
- Non esporre il prodotto a valori elevati di umidità, a pioggia o a fonti di calore.
- Il prodotto è inteso solo per un uso in ambienti domestici e privi di umidità. Utilizzare a temperature comprese tra 10° e 40° C.
- Se il prodotto è stato esposto a temperature inferiori a 5° C, lasciarlo a temperatura ambiente e attendere fino a quando non abbia raggiunto una normale temperatura ambiente prima di ricollegarlo alla rete elettrica e accenderlo.
- Lasciare spazio sufficiente intorno al prodotto per consentirne una ventilazione adeguata.
- Non tentare di aprire il prodotto. Queste operazioni sono esclusivamente di competenza del personale tecnico qualificato.
- Il cavo dell'alimentazione e la relativa spina in dotazione sono stati progettati specificamente per il prodotto. Non sostituire la spina e, se il cavo dovesse subire danni, è necessario acquistarne uno nuovo da un rivenditore Bang & Olufsen.

Monteer de voetjes achteraan op de BeoPlay A8 en zorg ervoor dat de voetjes vooraan zijn gemonteerd als u het apparaat op een tafel wilt plaatsen. Raadpleeg 'Onderhoud' om alle voetjes te verwijderen als u het apparaat met muurbeugels wilt ophangen. Als u de BeoPlay A8 niet wilt gebruiken met een aangesloten iPod®/iPhone®/iPad®, vervang dan het dock met het meegeleverde deksel.

Plaats de BeoPlay A8 op een vlak, stabiel oppervlak en sluit het apparaat aan op de netstroom. Uw iPod/iPhone/iPad wordt opgeladen wanneer hij in het dock wordt geplaatst.

Behalve voor het beluisteren van audio op uw iPod/iPhone/iPad kunt u de BeoPlay A8 ook gebruiken om:

- Rechtstreeks audio af te spelen vanaf uw app of iTunes\*<sup>1</sup> met AirPlay®.
- Een externe audiobron aan te sluiten en te beluisteren, zoals een mp3-speler of muziektelefoon via line-in.
- Audio af te spelen die is opgeslagen of wordt gestreamd op uw computer via USB.

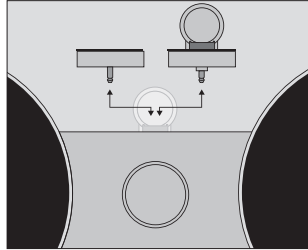

### Het dock monteren en demonteren

Als u het dock niet wenst te gebruiken, moet u het er voorzichtig afhalen. Plaats het meegeleverde deksel om de opening dicht te maken. Als u het deksel wilt verwijderen, voer dan een dun gereedschap met platte kop, bijvoorbeeld een schroevendraaier, in het gat in en maak het deksel los. Om krassen te vermijden, wikkelt u het best een doek rond het gereedschap vóór het invoeren ervan. Gebruik geen brute kracht.

### Docking afstellen

U moet het deel van het dockingstation dat uw iPod/iPhone/iPad ondersteunt afstellen door aan het ronde gedeelte te draaien (links of rechts). Plaats de voorkant van de iPod/iPhone/iPad gelijk met de voorkant van de BeoPlay A8.

### Docken en ontdocken

Het veilig docken of ontdocken van uw iPhone/iPod/iPad kunt u het best doen met een parallelle neerwaartse of opwaartse beweging evenwijdig met het onderdeel van het dockingstation dat uw apparaat ondersteunt.

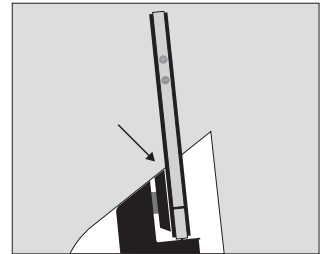
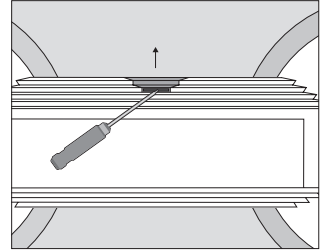

*Pas het onderdeel van het dockingstation aan dat uw iPod/iPhone/iPad ondersteunt.*

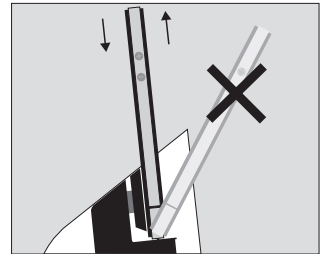

*Gebruik nooit brute kracht en kantel de iPod/iPhone/iPad nooit tijdens het docken/ontdocken.*

<sup>1</sup>\*iTunes-versie 10.1 (Mac of pc) of hoger is vereist.



Sluit de BeoPlay A8 aan op uw netwerk en stream audio naar de BeoPlay A8 met AirPlay. Zie de snelstartgids voor meer informatie.

Selecteer en blader door audio uit uw digitale muziekcollectie rechtstreeks vanop de iPhone/iPod/iPad. Gebruik het bedieningspaneel of de speciale afstandsbediening voor basisbediening. U kunt ook een Beo4- of Beo6-afstandsbediening gebruiken. Zie [www.beoplay.com/a8/learnmore](http://www.beoplay.com/a8/learnmore) voor meer informatie.

Meer informatie over uw BeoPlay A8 vindt u in de rubriek Veelgestelde vragen op [www.beoplay.com/a8/support](http://www.beoplay.com/a8/support). Deze veelgestelde vragen worden overigens bijgewerkt wanneer er via software-updates nieuwe of gewijzigde kenmerken en functies worden toegevoegd (internetverbinding vereist).

- Volume omhoog ^
- Volume omlaag v
- Vorige/Terugspoelen\*1 ◀◀
- Volgende/Vooruitspoelen\*1 ▶▶
- Afspelen/Pauzeren ●
- Houd ingedrukt voor stand-by
- Houd gedurende meer dan 5 seconden ingedrukt voor de slaapstand\*2

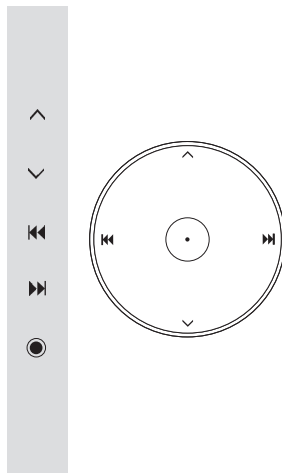

### Indicatorlampje – bedieningspaneel

Het indicatorlampje bevindt zich in het midden van het bedieningspaneel. Het lampje is groen wanneer de BeoPlay A8 is ingeschakeld. In de stand-bymodus brandt er geen indicatorlampje. Een knipperend rood lampje wijst op een fout. Raadpleeg de Veelgestelde vragen op [www.beoplay.com/a8/support](http://www.beoplay.com/a8/support) voor meer informatie.

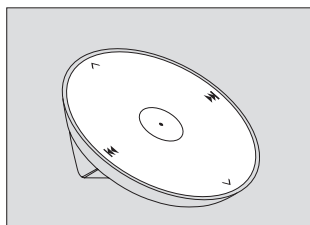

De speciale afstandsbediening kan worden gebruikt op dezelfde manier als het bedieningspaneel van de BeoPlay A8.

<sup>1</sup>\*Vooruitspoelen en terugspoelen is alleen mogelijk wanneer uw iPod/iPhone/iPad in de BeoPlay A8 gedockt is.

<sup>2</sup>\*In slaapstand ligt het energieverbruik erg laag en wordt een gedockte iPod/iPhone/iPad niet opgeladen. Deze functie kan alleen worden geactiveerd via het bedieningspaneel.

### Aansluiten op uw netwerk

U moet de BeoPlay A8 zo instellen dat deze verbinding kan maken met een netwerk en AirPlay kan gebruiken. Raadpleeg hiervoor de snelstartgids.

Als de BeoPlay A8 is ingesteld voor gebruik met AirPlay, druk dan kort op de netwerkknop  om het verbinding te laten maken met uw netwerk. Dit duurt ongeveer 90 seconden. Druk kort om de netwerkknop weer uit te schakelen.

### Indicatorlampje - netwerkknop

Wanneer u op de netwerkknop  drukt, knippert het lampje wit terwijl de BeoPlay A8 naar het netwerk zoekt. Een geluidssignaal duidt aan dat de BeoPlay A8 verbinding maakt met het netwerk. Het lampje brandt aanhoudend wit als de verbinding is gemaakt. Een oranje lampje geeft aan dat de BeoPlay A8 verbonden is met uw netwerk, maar dat het signaal zwak is. Als het lampje oranje blijft knipperen, bent u niet verbonden met het netwerk. Een knipperend rood lampje wijst op een fout. Raadpleeg de rubriek Veelgestelde vragen op [www.beoplay.com/a8/support](http://www.beoplay.com/a8/support) voor meer informatie.

Een instelling die vroeger goed werkte, kan na veranderingen in de omgeving problemen opleveren. Controleer uw ethernetverbinding of router. Als dit probleem zich blijft voordoen, neem dan contact op met uw dealer.

### Luidsprekerinstellingen

Schakel de equalizerfunctie op uw iPod/iPhone/iPad uit zodat de BeoPlay A8 zelf geluids aanpassingen kan gebruiken voor een optimale geluidservaring.

Om uw voorkeuren aan te passen kunt u instellingen op uw iPod/iPhone/iPad maken als die is aangesloten op de BeoPlay A8:

- > Selecteer 'Settings'
- > Selecteer 'Speakers'
- > Selecteer 'Tone Control'. De opties zijn: 'Flat', 'Sound Enhance' en 'Bass Tilt'. Met 'Flat' wordt er geen extra filter toegepast op het audiosignaal. Met 'Sound Enhance' wordt er een filter toegepast om zowel de lage als de hoge frequenties te versterken. 'Bass Tilt' geeft alleen een boost bij de lage frequenties. Als u de iPod/iPhone/iPad ontkoppelt, schakelt de geluids aanpassing opnieuw naar 'Flat'.

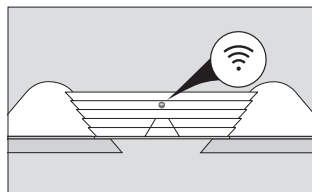

*Als u AirPlay heeft gebruikt en de BeoPlay A8 in stand-by zet, is de netwerkknop  nog steeds ingeschakeld en kunt u de BeoPlay A8 op elk gewenst moment gebruiken voor AirPlay.*

*<sup>1</sup>\*Als u AirPlay wilt gebruiken met de BeoPlay A8, is een iPod, iPhone of iPad met iOS 4.2 of hoger vereist of een ander door AirPlay-gecertificeerd streamingapparaat.*

U kunt meerdere bronnen aansluiten op uw BeoPlay A8, zowel via het dock als via het aansluitpaneel of draadloos via uw netwerk.

Verwijder het achterpaneel om toegang te krijgen tot het aansluitpaneel. Trek het paneel onderaan los om de vergrendeling los te maken en til het op. Het productlabel bevindt zich op de achterzijde van de BeoPlay A8.

U vindt de instructies over het instellen van de BeoPlay A8 op een netwerk op het achterpaneel of zie de snelstartgids.

Prioriteit van bronnen:

1. AirPlay
2. iPod/iPhone/iPad-dock
3. Bronnen aangesloten op line-in
4. Bronnen aangesloten op USB

Een bron met hogere prioriteit starten zal altijd een bron met lagere prioriteit onderbreken. Een bron met hogere prioriteit moet gestopt worden om een bron met lagere prioriteit te kunnen starten.

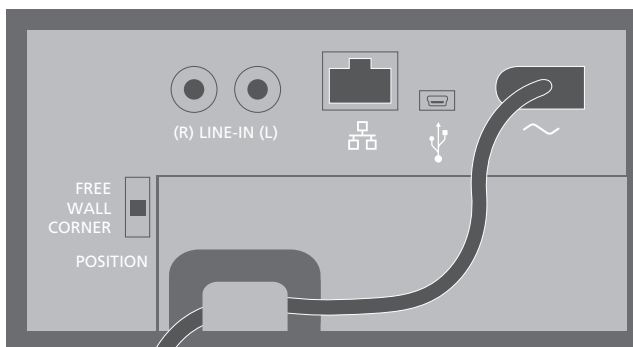

Bevestig om veiligheidsredenen het netsnoer achter het kleine pennetje voordat u het uit het aansluitpaneel haalt.

#### LINE-IN (R/L)

Phono-aansluitingen voor het aansluiten van een externe audiobron, bijvoorbeeld een mp3-speler.

#### Ethernet

Raadpleeg de snelstartgids voor een bedrade verbinding. Ook gebruikt voor software-updates, zie de rubriek veelgestelde vragen op [www.beoplay.com/a8/support](http://www.beoplay.com/a8/support) voor meer informatie.

#### USB (mini)

Gebruik die om het apparaat aan te sluiten op een computer om audio af te spelen die is opgeslagen of wordt gestreamd op uw computer. Als Windows Media Player of iTunes al actief is op uw computer wanneer u de BeoPlay A8 aansluit, moet u het afspelen stoppen en vervolgens opnieuw starten.

#### ~ Netvoeding

Gebruik alleen het meegeleverde netsnoer.

#### Positieschakelaar

U moet de positieschakelaar in de correcte positie plaatsen voor een optimale geluidsvering:  
 FREE (bovenaan) ... Gebruik deze positie als de BeoPlay A8 op een tafel of plank is geplaatst, niet dicht bij een muur.  
 WALL (midden) ... Gebruik deze positie als de BeoPlay A8 dicht bij een muur staat, bijvoorbeeld gemonteerd op de muurbeugel.  
 CORNER (onderaan) ... Gebruik deze positie als de BeoPlay A8 in een hoek is geplaatst.

*OPGELET! Zorg ervoor dat de kabelverbinding tussen het product en de router het gebouw niet verlaat en contact met hoogspanning te vermijden.*

## Onderhoud

### Reinigen

Verwijder stof van de buitenkant met een zachte, droge doek. Gebruik geen vloeibare reinigingsmiddelen of spuitbussen. Verwijder vlekken of vuil met een zachte vochtige doek en een oplossing van water en mild reinigingsmiddel, zoals afwasmiddel.

### Vervang de batterijen van de afstandsbediening

Gebruik een kleine schroevendraaier om de schroeven te verwijderen en het deksel te openen. Vervang de twee batterijen door Alkaline AAAA-batterijen. Zorg ervoor dat de negatieve en de positieve pool van de batterij overeenstemmen met de aanduidingen op de binnenkant van het batterijcompartiment.

### De voetjes verwijderen

- > Schroef de voet achteraan los.
- > Plaats de voet in de kleine uitsparing op de voet vooraan en gebruik het om de voet vooraan van de BeoPlay A8 los te maken.

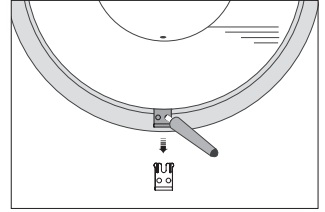

*Gebruik de voet achteraan om de voet vooraan los te maken.*

### Verwijder de afdekplaat van de luidspreker

- > Verwijder de voet vooraan zoals hierboven beschreven.
- > Steek een kleine pin, zoals een geopende paperclip, in de opening onder de voet vooraan en verwijder de afdekplaat van de luidspreker.

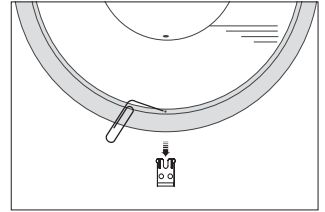

*U kunt een paperclip gebruiken om de afdekplaat van de luidspreker te verwijderen.*

Technische gegevens, functies en het gebruik van deze functies kunnen zonder voorafgaande kennisgeving worden gewijzigd.

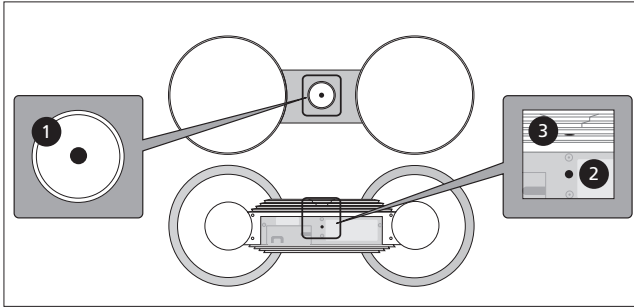

Als u de BeoPlay A8 opnieuw wilt instellen, drukt u met de ene hand op knop nummer 1 en met de andere hand op de knoppen 2 en 3.

### Fabrieksinstellingen opnieuw instellen

Als u alle persoonlijke instellingen wilt verwijderen, kunt u de fabrieksinstellingen van de BeoPlay A8 opnieuw instellen.

*De fabrieksinstellingen opnieuw instellen ...*

- > Druk kort op de netwerkknop en wacht tot deze aanhoudend wit of oranje brandt of oranje blijft knipperen.
- > Verwijder het achterpaneel van de BeoPlay A8.
- > Houd de drie knoppen gedurende 3 seconden ingedrukt in de volgorde zoals weergegeven in de bovenstaande illustratie.
- > Laat de drie knoppen los als de netwerkknop aanhoudend rood brandt.
- > De BeoPlay A8 start automatisch opnieuw op na ongeveer 15 seconden.
- > Wacht ongeveer 2 minuten.
- > Als de netwerkknop oranje blijft knipperen, is uw BeoPlay A8 opnieuw ingesteld.

*Wat wordt er opnieuw ingesteld ...*

- Alle netwerkprofielen worden verwijderd en u moet de BeoPlay A8 opnieuw instellen op een draadloos netwerk.
- De netwerknaam wordt opnieuw ingesteld op 'BeoPlay A8 XXXXXXXX\*' (\*komt overeen met het serienummer).
- De profielnaam wordt opnieuw ingesteld.
- Een opgeslagen volumeniveau wordt verwijderd (ingesteld via S.STORE op de Beo4).

### Belangrijk!

- Waarschuwing! Langdurige blootstelling aan hard geluid kan uw gehoor beschadigen.
- Plaats het product niet in de volle zon of direct kunstlicht, zoals een spotje.
- Controleer of het product in overeenstemming met deze instructies is geïnstalleerd, opgesteld en aangesloten.
- Plaats uw product op een stevige ondergrond of stand waar u het permanent wilt neerzetten. Gebruik uitsluitend door Bang & Olufsen goedgekeurde stands en muurbeugels!
- Stel het product niet bloot aan hoge luchtvochtigheid, regen of warmtebronnen.
- Het product is uitsluitend bedoeld voor gebruik binnenshuis in een droge woonomgeving. Gebruik alleen bij temperaturen tussen 10 en 40 °C.
- Als het product werd blootgesteld aan temperaturen lager dan 5 °C, plaats het dan in een ruimte met kamertemperatuur en wacht tot het product is aangepast aan de kamertemperatuur vooraleer het aan te sluiten op de netvoeding en in te schakelen.
- Zorg voor voldoende ruimte rond het product voor een goede ventilatie.
- Probeer nooit de behuizing van het product open te maken. Laat dergelijke werkzaamheden over aan vakkundige servicemonteurs.
- De bijgeleverde stekker en het netsnoer zijn speciaal ontworpen voor dit product. Vervang de stekker niet en als het netsnoer beschadigd is, dient u een nieuwe te kopen bij uw Bang & Olufsen-dealer.

Para colocação em mesa, monte os pés traseiros no seu BeoPlay A8 e certifique-se de que os pés dianteiros estão montados. Para colocação mural, retire todos os pés; consulte "Manutenção". Se não pretender usar um iPod®/iPhone®/iPad® no BeoPlay A8, coloque a tampa fornecida na estação de acoplamento.

Coloque o BeoPlay A8 numa superfície plana e estável e ligue à rede eléctrica. O seu iPod/iPhone/iPad carrega enquanto está colocado na estação de acoplamento.

Para além de ouvir a música guardada no seu iPod/iPhone/iPad, pode também usar o seu BeoPlay A8 para:

- Reproduzir áudio directamente da sua aplicação ou iTunes<sup>\*1</sup> através de AirPlay®.
- Ligar e ouvir uma fonte de áudio externa, como um leitor de MP3 ou um telemóvel musical através de line-in.
- Reproduzir por USB áudio guardado no seu computador ou transmitido através do mesmo.

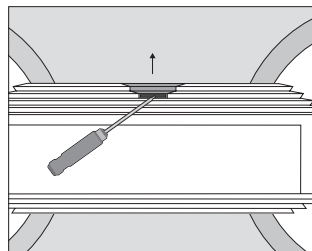
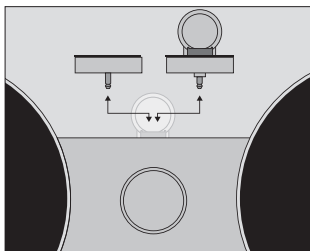

### Montar e desmontar a estação de acoplamento

Se não pretender usar a estação de acoplamento, terá de a levantar com cuidado. Coloque no lugar a tampa fornecida para tapar a abertura. Para remover a tampa, insira na abertura um objecto de extremidade fina e plana, como uma chave de parafusos, e retire a tampa. Para evitar a formação de riscos, insira a ferramenta envolta num pano. Não force.

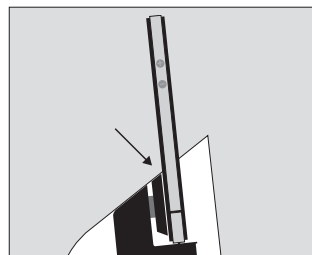

*Ajuste a peça da estação de acoplamento que suporta o seu iPhone/iPod/iPad.*

### Ajustar a acoplagem

É necessário ajustar a peça da estação de acoplamento que suporta o seu iPod/iPhone/iPad, rodando a peça redonda (para a esquerda ou direita). Alinhe a frente do iPod/iPhone/iPad com a frente do BeoPlay A8.

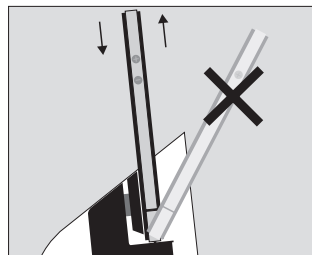

*Nunca force nem incline o seu iPhone/iPod/iPad durante o acoplamento/desacoplamento.*

### Acoplar e desacoplar

Para acoplar e desacoplar o seu iPhone/iPod/iPad em segurança, faça um movimento vertical paralelo com a peça da estação de acoplamento que suporta o seu aparelho.

<sup>1</sup>\*É necessário iTunes versão 10.1 (Mac ou PC) ou superior.

Ligue o BeoPlay A8 à sua rede e transmita áudio para o BeoPlay A8 através de AirPlay. Para mais informações, consulte o Guia de Início Rápido.

Procure e seleccione áudio da sua colecção de música digital directamente para o seu iPod/iPhone/iPad. Use o painel de operações ou o comando à distância dedicado para executar operações básicas. É possível também usar um comando à distância Beo4 ou Beo6. Consulte [www.beoplay.com/a8/learnmore](http://www.beoplay.com/a8/learnmore) para obter mais informações.

Pode encontrar mais informações relativas ao seu BeoPlay A8 na secção de Perguntas Frequentes (FAQ) em [www.beoplay.com/a8/support](http://www.beoplay.com/a8/support). As Perguntas Frequentes são também actualizadas quando são modificadas ou introduzidas novas características ou funcionalidades aquando das actualizações de software (requer ligação à Internet).

Aumentar o volume



Baixar o volume



Anterior/Rebobinar\*<sup>1</sup>



Seguinte/Avançar\*<sup>1</sup>



Reproduzir/Pausa



Prima longamente para colocar em standby.

Prima longamente por mais de 5 segundos para colocar em "repouso"<sup>\*\*2</sup>.

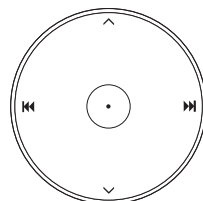

### Indicador luminoso - Painel de operações

O indicador luminoso encontra-se no centro do painel de operações. O indicador acende a verde quando o BeoPlay A8 está ligado. Em modo standby, o indicador permanece apagado. Luz vermelha intermitente indica um erro. Consulte as Perguntas Frequentes em [www.beoplay.com/a8/support](http://www.beoplay.com/a8/support) para mais informações.

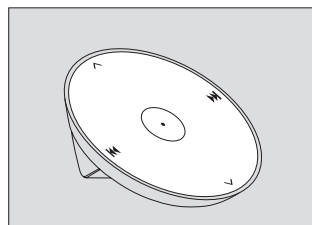

O comando à distância dedicado pode ser usado da mesma forma que o painel de operações do BeoPlay A8.

<sup>1</sup>\*As funções de avanço e retrocesso só podem usadas quando o seu iPod/iPhone/iPad está colocado no BeoPlay A8.

<sup>2</sup>\*Em "repouso" o consumo de electricidade é muito baixo, e um iPod/iPhone ou iPad colocado na estação de acoplagem não será carregado. Esta função só pode ser obtida através de operação directa.

### Ligar à sua rede

Para poder ligar-se à sua rede e usar o AirPlay, é necessário configurar o BeoPlay A8; consulte o Guia de Início Rápido.

Quando o BeoPlay A8 estiver configurado para ser usado com AirPlay, prima brevemente o botão de rede  para o ligar à sua rede. Isto demora aproximadamente 90 segundos. Premindo brevemente desliga novamente o botão de rede.

### Indicador luminoso - Botão de rede

Quando prime o botão de rede , o indicador acende a branco de forma intermitente enquanto o BeoPlay A8 procura redes disponíveis. Um sinal sonoro indica que o BeoPlay A8 está a ligar à rede. Quando é efectuada a ligação, o indicador acende de forma permanente a branco. Luz cor-de-laranja indica que o BeoPlay A8 está ligado à sua rede mas que o sinal é fraco. Se o indicador acender de forma intermitente a cor-de-laranja, significa que não está ligado à rede. Luz vermelha intermitente indica um erro. Consulte a secção de Perguntas Frequentes em [www.beoplay.com/a8/support](http://www.beoplay.com/a8/support) para mais informações.

Uma configuração anteriormente bem-sucedida poderá desenvolver problemas à medida que o ambiente circundante muda. Verifique a sua ligação Ethernet ou router. Se o problema persistir, contacte o seu revendedor.

### Definições das colunas

Para que o BeoPlay A8 use as suas próprias regulações de som para uma experiência sonora otimizada, não se esqueça de desligar o "equalizador" no seu iPod/iPhone/iPad.

Para definir as suas preferências, pode efectuar configurações no seu iPod/iPhone/iPad quando este está acoplado ao BeoPlay A8:

- > Seleccione "Settings"
  - > Seleccione "Speakers"
  - > Seleccione "Tone Control".
- As opções são: "Flat", "Sound Enhance" e "Bass Tilt". Com "Flat", não é aplicado qualquer filtro adicional ao sinal áudio. Com "Sound Enhance" é aplicado um filtro para aumentar as regiões de alta e baixa frequência. "Bass Tilt" proporciona um reforço apenas de baixa frequência. Quando fora da acoplagem, a regulação de som volta a "Flat".

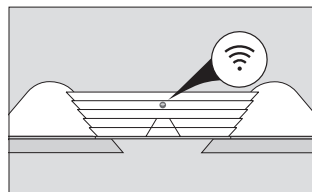

*Caso tenha usado AirPlay e colocado o BeoPlay A8 em standby, o botão de rede  permanece ligado e o BeoPlay A8 está pronto a ser usado em AirPlay em qualquer altura.*

*<sup>1</sup>\*Para usar AirPlay com o BeoPlay A8, é necessário um iPod, iPhone ou iPad com iOS 4.2 ou superior ou outro dispositivo de transmissão certificado para AirPlay.*



É possível ligar múltiplas fontes ao seu BeoPlay A8, quer através da estação de acoplagem, do painel de ligações ou da sua rede sem fios.

Para aceder ao painel de ligações, retire a cobertura traseira. Puxe a cobertura para fora pelo fundo para a soltar dos fixadores e depois puxe-a para cima. A etiqueta de produto encontra-se na parte traseira do BeoPlay A8.

As instruções sobre como configurar o BeoPlay A8 numa rede encontram-se por trás da cobertura traseira, ou consulte o Guia de Início Rápido.

Prioridade de fontes:

1. AirPlay
2. Estação de acoplagem de iPod/iPhone/iPad
3. Fontes ligadas a line-in
4. Fontes ligadas a USB

A activação de uma fonte de maior prioridade interrompe sempre as fontes de menor prioridade. A fonte de maior prioridade tem de ser desactivada para se poder activar uma fonte de menor prioridade.

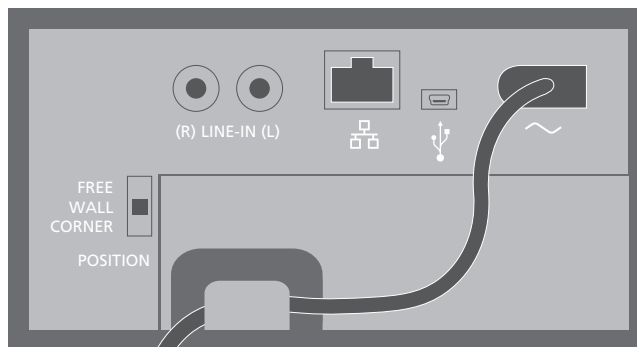

Por razões de segurança, prenda o cabo de alimentação na mola pequena antes de o encaminhar para fora do painel de ligações.

#### LINE-IN (R/L)

Terminal fono para ligação de uma fonte de áudio externa, como por exemplo, um leitor de MP3.

#### Ethernet

Para ligação com fios, consulte o Guia de Início Rápido. Também usado para actualizações de software, consulte as Perguntas Frequentes em [www.beoplay.com/a8/support](http://www.beoplay.com/a8/support) para obter mais informações.

#### USB (mini)

Para ligar a um computador para reproduzir áudio nele guardado ou áudio a partir dele transmitido. Se o Windows Media Player ou o iTunes já estiverem a ser executados no seu computador quando ligar o BeoPlay A8, é necessário parar e reiniciar a reprodução.

#### ~ Rede eléctrica

Use apenas o cabo de alimentação fornecido.

#### Interruptor de posição

Para a melhor experiência sonora, coloque o interruptor de posição na posição correcta:

FREE (topo) ... Use esta posição se o BeoPlay A8 estiver colocado numa mesa ou prateleira, afastado das paredes.

WALL (centro) ... Use esta posição se o BeoPlay A8 estiver colocado próximo de uma parede, por exemplo, montado no suporte de parede.

CORNER (fundo) ... Use esta posição se o BeoPlay A8 estiver colocado num canto.

*NOTA! Certifique-se de que a ligação de cabos entre o aparelho e o router não sai do edifício, para evitar contacto com alta tensão.*

## Manutenção

### Limpeza

Limpe o pé das superfícies com um pano seco e macio. Não utilize produtos de limpeza líquidos ou produtos de limpeza em aerossol. Para remover manchas ou sujidade, utilize um pano suave húmido e uma solução de água e detergente suave, como detergente para a louça.

### Substitua as pilhas do comando à distância.

Utilize uma pequena chave de parafusos para remover os parafusos e abrir a tampa. Substitua as duas pilhas por pilhas alcalinas AAAA. Tenha em atenção a posição dos pólos negativo e positivo das pilhas relativamente às marcas correspondentes no interior do compartimento das pilhas.

### Retirar os pés

- > Desenrosque o pé traseiro.
- > Coloque o pé traseiro na pequena reentrância do pé dianteiro para o retirar do BeoPlay A8.

### Retirar a cobertura da coluna

- > Retire o pé dianteiro tal como acima descrito.
- > Insira um alfinete ou um clip esticado no orifício sob o pé dianteiro e empurre a cobertura para fora da coluna.

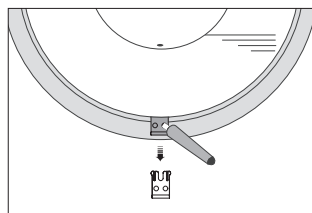

*Use o pé traseiro para retirar o pé dianteiro.*

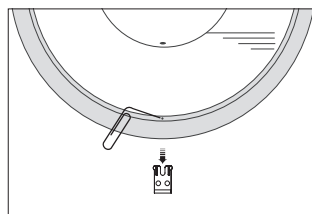

*Pode usar um clip para retirar a cobertura da coluna.*

As especificações técnicas, as funcionalidades e a respectiva utilização estão sujeitas a alterações sem aviso prévio.

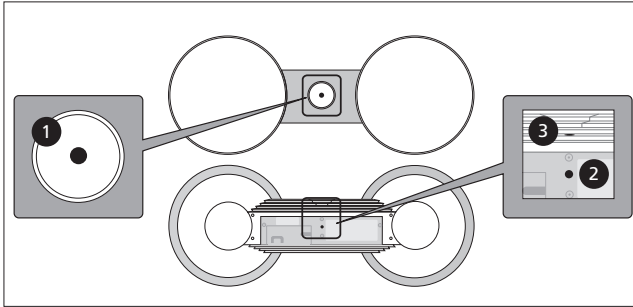

Para reiniciar o BeoPlay A8, use uma mão para premir o botão número 1 e a outra mão para premir os botões números 2 e 3.

### Repór as definições de origem

Caso pretenda apagar todas as definições pessoais, pode repór as definições originais do BeoPlay A8.

#### Repór a definição geral original...

- > Prima brevemente o botão de rede e aguarde até que este permaneça aceso a branco, cor de laranja ou acenda de forma intermitente a cor de laranja.
- > Retire a cobertura traseira do BeoPlay A8.
- > Num período de 3 segundos, prima longamente os três botões pela ordem indicada na figura acima.
- > Quando o botão de rede se acender de forma permanente a vermelho, liberte os três botões.
- > Após cerca de 15 segundos, o BeoPlay A8 reinicia-se automaticamente.
- > Aguarde aproximadamente 2 minutos.
- > Quando o botão de rede acende de forma intermitente a cor de laranja, significa que as definições originais do seu BeoPlay A8 foram repostas.

#### Quais as definições repostas...

- Todos os perfis de rede são apagados, sendo necessário configurar o BeoPlay A8 novamente para ligar a redes sem fios.
- O nome da rede é redefinido para "BeoPlay A8 XXXXXXXX\*" (\*corresponde ao número de série).
- O nome do perfil é reposto.
- O nível de volume memorizado é apagado (definir através de S.STORE no Beo4).

### Importante!

- Aviso! A audição prolongada a níveis de volume elevados poderá provocar danos na audição.
- Evite colocar o produto sob a incidência directa de luz solar ou artificial como, por exemplo, um foco.
- Certifique-se de que o produto é configurado, montado e ligado de acordo com as instruções.
- Coloque o produto numa superfície ou apoio firme onde deseja que este fique de forma permanente. Utilize apenas bases e suportes de parede aprovados pela Bang & Olufsen!
- Não sujeite o produto a humidade elevada, chuva ou fontes de calor.
- O aparelho destina-se a ser utilizado apenas no interior, em ambientes domésticos secos. Utilize dentro de uma gama de temperaturas de 10 a 40°C.
- Se o aparelho tiver sido exposto a temperaturas inferiores a 5°C, deixe-o à temperatura ambiente e aguarde até que o aparelho alcance a temperatura ambiente normal antes de o ligar à electricidade e de o activar.
- Deixe espaço suficiente em redor do produto para que haja ventilação suficiente.
- Não tente abrir o produto. Deixe estas operações para o pessoal de assistência qualificado.
- O cabo e a ficha de ligação à rede eléctrica fornecidos foram especialmente concebidos para este produto. Não mude a ficha e, se o cabo de ligação à rede eléctrica estiver danificado, terá de comprar um novo no seu revendedor Bang & Olufsen.

Για επιτραπέζια τοποθέτηση, τοποθετήστε το πίσω σκέλος στο BeoPlay A8 και βεβαιωθείτε ότι τα δύο μπροστινά σκέλη έχουν τοποθετηθεί. Για τοποθέτηση σε προσάρτημα τοίχου, αφαιρέστε όλα τα σκέλη, δείτε την ενότητα 'Συντήρηση'. Εάν δεν θέλετε να χρησιμοποιήσετε το BeoPlay A8 με ένα iPod®/iPhone®/iPad® αντικαταστήστε το dock με το κάλυμμα που εσωκλείεται.

Τοποθετήστε το BeoPlay A8 σε μια επίπεδη, σταθερή επιφάνεια και συνδέστε το στο ρεύμα. Το iPod/iPhone/iPad φορτίζεται όταν βρίσκεται στο dock.

Μπορείτε να χρησιμοποιήσετε το BeoPlay A8 για να ακούσετε μουσική που έχετε αποθηκεύσει στο iPod/iPhone/iPad σας καθώς επίσης και:

- Για αναπαραγωγή ήχου απευθείας από την εφαρμογή σας ή το iTunes\*1 χρησιμοποιώντας το AirPlay®.
- Για να συνδέσετε και να ακούσετε μία εξωτερική πηγή ήχου, όπως ένα MP3 player ή ένα μουσικό τηλέφωνο μέσω της σύνδεσης line-in.
- Για αναπαραγωγή ήχου που έχει αποθηκευτεί ή μεταδίδεται στον υπολογιστή σας μέσω σύνδεσης USB.

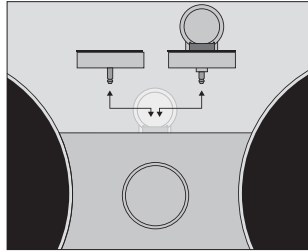

### Τοποθέτηση και αφαίρεση του dock

Εάν δεν θέλετε να χρησιμοποιήσετε το dock, πρέπει να το αφαιρέσετε με προσοχή. Τοποθετήστε το κάλυμμα που εσωκλείεται για να καλύψετε το κενό. Για να αφαιρέσετε το κάλυμμα, πρέπει να τοποθετήσετε ένα εργαλείο με λεπτή, επίπεδη κεφαλή, π.χ. ένα κατσαβίδι, μέσα στην οπή και να το αποσπάσετε. Για να αποφύγετε γρατσουνιές, μπορείτε να τυλίξετε το εργαλείο με ένα ύφασμα όταν το τοποθετείτε μέσα στην οπή. Μην ασκείτε δύναμη.

### Ρύθμιση του dock

Πρέπει να ρυθμίσετε το τμήμα του docking station που στηρίζει το iPod/iPhone/iPad σας στρέφοντας το στρογγυλό τμήμα (αριστερά ή δεξιά). Ευθυγραμμίστε την πρόσοψη του iPod/iPhone/iPad με την πρόσοψη του BeoPlay A8.

### Τοποθέτηση και απομάκρυνση από το dock

Για να τοποθετήσετε και να αφαιρέσετε το iPod/iPhone/iPad σας με ασφάλεια από το dock πρέπει να χρησιμοποιήσετε μία παράλληλη κίνηση προς τα πάνω ή προς τα κάτω, ευθυγραμμισμένη με το τμήμα του docking station που στηρίζει τη συσκευή σας.

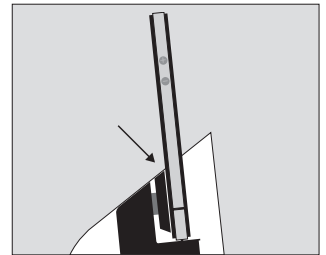
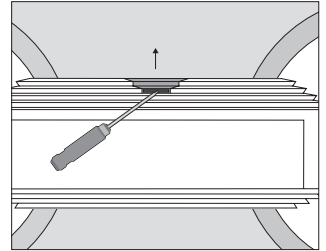

*Ρυθμίστε το τμήμα του docking station που στηρίζει το iPod/iPhone/iPad σας.*

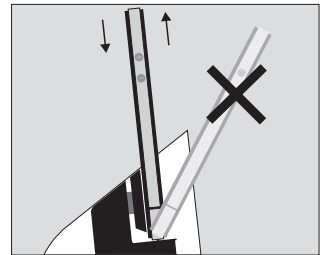

*Ποτέ μην χρησιμοποιείτε δύναμη και ποτέ μην δίνετε κλίση στο iPod/iPhone/iPad σας όταν το τοποθετείτε/αφαιρείτε από το dock.*

\*1Απαιτείται το iTunes έκδοση 10.1 (Mac ή PC) ή υψηλότερη.

Συνδέστε το BeoPlay A8 στο δίκτυό σας και εκτελέστε streaming ήχου στο BeoPlay A8 χρησιμοποιώντας το AirPlay. Για περισσότερες πληροφορίες, δείτε τον Οδηγό Γρήγορης Εκκίνησης.

Πλοηγηθείτε και επιλέξτε ήχο από την συλλογή της ψηφιακής σας μουσικής απευθείας στο iPod/iPhone/iPad. Χρησιμοποιήστε τον πίνακα χειρισμού ή το αποκλειστικό τηλεχειριστήριο για το βασικό χειρισμό. Μπορείτε επίσης να χρησιμοποιήσετε ένα τηλεχειριστήριο Beo4 ή Beo6. Δείτε τη διεύθυνση [www.beoplay.com/a8/learnmore](http://www.beoplay.com/a8/learnmore) για περισσότερες πληροφορίες.

Μπορείτε να βρείτε περισσότερες πληροφορίες σχετικά με το BeoPlay A8 στην ενότητα FAQ (Συχνές Ερωτήσεις και Απαντήσεις) στη διεύθυνση [www.beoplay.com/a8/support](http://www.beoplay.com/a8/support). Η ενότητα FAQ ενημερώνεται σε περίπτωση προσθήκης νέων ή τροποποιημένων χαρακτηριστικών και λειτουργιών μέσω των ενημερώσεων λογισμικού (απαιτείται σύνδεση στο Internet).

<sup>1</sup>\*Η μετάβαση προς τα εμπρός και προς τα πίσω μπορεί να χρησιμοποιηθεί μόνο όταν το iPod/iPhone/iPad είναι τοποθετημένο στο BeoPlay A8.

Αύξηση έντασης



Μείωση έντασης



Προηγούμενο/Μετάβαση προς τα πίσω\*<sup>1</sup>



Επόμενο/Μετάβαση προς τα εμπρός\*<sup>1</sup>



Αναπαραγωγή/Παύση

Πιέστε και κρατήστε το πιεσμένο για αναμονή

Πιέστε και κρατήστε το πιεσμένο για περισσότερο από 5 δευτερόλεπτα για 'βαθύ ύπνο'<sup>2\*</sup>

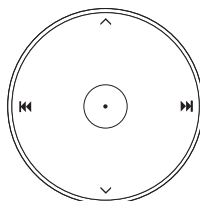

#### Ενδεικτική λυχνία – πίνακας χειρισμού

Η ενδεικτική λυχνία βρίσκεται στο κέντρο του πίνακα χειρισμού. Το φως είναι πράσινο όταν το BeoPlay A8 είναι ενεργοποιημένο. Στην κατάσταση αναμονής, δεν ανάβει κανένα φως. Το κόκκινο φως που αναβοσβήνει υποδεικνύει σφάλμα. Δείτε την ενότητα FAQ στη διεύθυνση [www.beoplay.com/a8/support](http://www.beoplay.com/a8/support) για περισσότερες πληροφορίες.

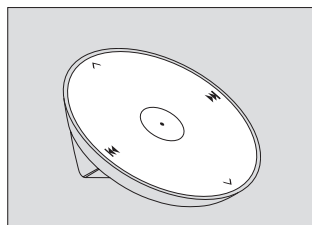

Το αποκλειστικό τηλεχειριστήριο μπορεί να χρησιμοποιηθεί όπως και ο πίνακας χειρισμού πάνω στο BeoPlay A8.

<sup>2</sup>\*Στον 'βαθύ ύπνο', η κατανάλωση ρεύματος είναι πολύ χαμηλή, και ένα τοποθετημένο iPod/iPhone ή iPad δεν φορτίζεται. Αυτή η λειτουργία επιτυγχάνεται μόνο από τον πίνακα χειρισμού.

### Σύνδεση με το δίκτυό σας

Πρέπει να ρυθμίσετε το BeoPlay A8 για να μπορείτε να συνδεθείτε με ένα δίκτυο και να χρησιμοποιήσετε το AirPlay, δείτε τον Οδηγό Γρήγορης Εκκίνησης.

Όταν το BeoPlay A8 ρυθμιστεί για χρήση με το AirPlay, πιέστε για λίγο το κουμπί δικτύου  για να το συνδέσετε με το δίκτυό σας. Χρειάζονται περίπου 90 δευτερόλεπτα. Μία σύντομη πίεση απενεργοποιεί και πάλι το κουμπί δικτύου.

### Ενδεικτική λυχνία - Κουμπί δικτύου

Όταν πιέζετε το κουμπί δικτύου , το φως αναβοσβήνει λευκό ενώ το BeoPlay A8 αναζητά το δίκτυο. Ένας ήχος υποδεικνύει ότι το BeoPlay A8 συνδέεται με το δίκτυο. Όταν συνδεθεί, το φως γίνεται σταθερά λευκό. Το πορτοκαλί φως υποδεικνύει ότι το BeoPlay A8 είναι συνδεδεμένο στο δίκτυό σας, αλλά η ισχύς του σήματος είναι ασθενής. Εάν το φως αναβοσβήνει πορτοκαλί συνεχώς, δεν είστε συνδεδεμένοι στο δίκτυο. Το κόκκινο φως που αναβοσβήνει υποδεικνύει σφάλμα. Δείτε την ενότητα FAQ στη διεύθυνση [www.beoplay.com/a8/support](http://www.beoplay.com/a8/support) για περισσότερες πληροφορίες.

Μία ρύθμιση που λειτουργούσε καλά στο παρελθόν μπορεί να παρουσιάσει προβλήματα με την πάροδο του χρόνου καθώς το περιβάλλον αλλάζει. Ελέγξτε τη σύνδεση Ethernet ή το δρομολογητή. Εάν το πρόβλημα επιμένει, επικοινωνήστε με το κατάστημα πώλησης.

### Ρυθμίσεις ηχείων

Για να επιτρέψετε στο BeoPlay A8 να χρησιμοποιήσει τις δικές του ρυθμίσεις ήχου για βέλτιστη ηχητική εμπειρία, θυμηθείτε να απενεργοποιήσετε τη λειτουργία 'equalizer' στο iPod/iPhone/iPad.

Ανάλογα με τις προτιμήσεις σας, μπορείτε να πραγματοποιήσετε ρυθμίσεις στο iPod/iPhone/iPad όταν είναι τοποθετημένο στο BeoPlay A8:

- > Επιλέξτε 'Settings'
- > Επιλέξτε 'Speakers'
- > Επιλέξτε 'Tone Control'. Οι επιλογές είναι: 'Flat', 'Sound Enhance' και 'Bass Tilt'. Με την επιλογή 'Flat' δεν εφαρμόζεται πρόσθετο φιλτράρισμα στο σήμα ήχου. Με την επιλογή 'Sound Enhance' εφαρμόζεται φιλτράρισμα για να αυξηθούν οι περιοχές χαμηλής και υψηλής συχνότητας. Η επιλογή 'Bass Tilt' παρέχει ενίσχυση μόνο στη χαμηλή συχνότητα. Όταν απομακρυνθεί από το dock, η ρύθμιση ήχου επανέρχεται στην επιλογή 'Flat'.

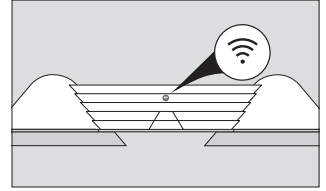

Εάν χρησιμοποιήσετε το AirPlay και θέσετε το BeoPlay A8 σε αναμονή, το κουμπί δικτύου  εξακολουθεί να είναι ενεργοποιημένο και το BeoPlay A8 είναι έτοιμο να χρησιμοποιηθεί για AirPlay οποιαδήποτε στιγμή.

<sup>1</sup>\*Για να χρησιμοποιήσετε το AirPlay με το BeoPlay A8 απαιτείται ένα iPod, iPhone ή iPad με iOS 4.2 ή υψηλότερο ή κάποια άλλη πιστοποιημένη συσκευή streaming AirPlay.

Μπορείτε να συνδέσετε πολλές πηγές στο BeoPlay A8, είτε χρησιμοποιώντας το dock, τον πίνακα χειρισμού είτε ασύρματα μέσω του δικτύου σας.

Για να αποκτήσετε πρόσβαση στον πίνακα συνδέσεων, αφαιρέστε το πίσω κάλυμμα. Τραβήξτε το κάλυμμα στο κάτω μέρος για να απελευθερώσετε τις ασφάλειες και μετά ανασηκώστε το για να το αφαιρέσετε. Η ετικέτα του προϊόντος βρίσκεται στο πίσω μέρος του BeoPlay A8.

Μπορείτε να βρείτε οδηγίες σχετικά με τη ρύθμιση του BeoPlay A8 σε ένα δίκτυο πίσω από το πίσω κάλυμμα ή δείτε τον Οδηγό Γρήγορης Εκκίνησης.

Προτεραιότητα πηγών:

1. AirPlay
2. Dock του iPod/iPhone/iPad
3. Πηγές που συνδέονται στην υποδοχή line-in
4. Πηγές που συνδέονται στην υποδοχή USB

Η εκκίνηση μιας πηγής με υψηλότερη προτεραιότητα θα διακόψει την πηγή με χαμηλότερη προτεραιότητα. Για να ξεκινήσει μία πηγή με χαμηλότερη προτεραιότητα, θα πρέπει να σταματήσει η πηγή με την υψηλότερη προτεραιότητα.

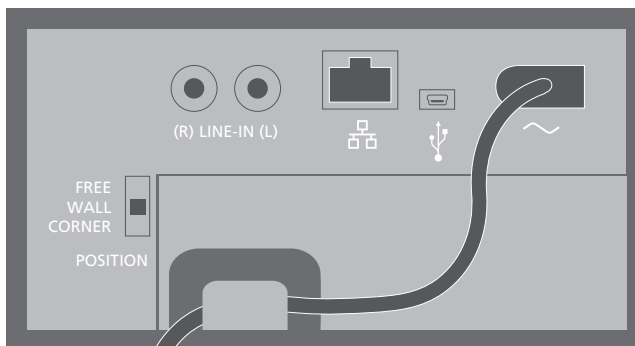

Για λόγους ασφαλείας, στερεώστε το καλώδιο ρεύματος πίσω από το μικρό πείρο πριν το περάσετε έξω από τον πίνακα υποδοχών.

#### LINE-IN (R/L)

Υποδοχές ρηono για σύνδεση μιας εξωτερικής πηγής ήχου, π.χ. ενός MP3 player.

#### Ethernet

Για μία ενσύρματη σύνδεση, δείτε τον Οδηγό Γρήγορης Εκκίνησης. Χρησιμοποιείται επίσης για ενημερώσεις λογισμικού, δείτε την ενότητα FAQ στη διεύθυνση [www.beoplay.com/a8/support](http://www.beoplay.com/a8/support) για περισσότερες πληροφορίες.

#### USB (mini)

Για σύνδεση με υπολογιστή για την αναπαραγωγή ήχου που έχει αποθηκευτεί ή μεταδίδεται στον υπολογιστή σας. Εάν το Windows Media Player ή το iTunes τρέχει ήδη στον υπολογιστή σας όταν συνδέσετε το BeoPlay A8, πρέπει να σταματήσετε και να ξεκινήσετε και πάλι την αναπαραγωγή.

#### ~ Παροχή ρεύματος

Χρησιμοποιήστε μόνο το καλώδιο ρεύματος που συνοδεύει το προϊόν.

#### 📱 Διακόπτης θέσης

Για βέλτιστη ηχητική εμπειρία, πρέπει να ρυθμίσετε τον διακόπτη θέσης στη σωστή θέση:

FREE (πάνω) ... Χρησιμοποιήστε αυτή τη θέση εάν το BeoPlay A8 έχει τοποθετηθεί σε τραπέζι ή ράφι που δεν είναι κοντά σε τοίχο.

WALL (μέση) ... Χρησιμοποιήστε αυτή τη θέση εάν το BeoPlay A8 έχει τοποθετηθεί κοντά σε τοίχο, για παράδειγμα έχει τοποθετηθεί στο προσάρτημα τοίχου.

CORNER (κάτω) ... Χρησιμοποιήστε αυτή τη θέση εάν το BeoPlay A8 έχει τοποθετηθεί σε γωνία.

**ΣΗΜΕΙΩΣΗ!** Βεβαιωθείτε ότι η σύνδεση του καλωδίου μεταξύ του προϊόντος και του δρομολογητή δεν εξέρχεται από το κτίριο για να αποφύγετε την επαφή με υψηλή τάση.

## Συντήρηση

### Καθαρισμός

Σκουπίστε τη σκόνη από τις επιφάνειες, χρησιμοποιώντας ένα στεγνό, μαλακό πανί. Μην χρησιμοποιείτε υγρά ή σπρέι καθαρισμού. Για να αφαιρέσετε λεκέδες ή βρομιές, χρησιμοποιήστε ένα μαλακό, υγρό πανί και ένα διάλυμα νερού και ήπιου απορρυπαντικού, όπως υγρό πιάτων.

### Αντικατάσταση μπαταριών στο τηλεχειριστήριο

Χρησιμοποιήστε ένα μικρό καταβίδι για να αφαιρέσετε τις βίδες και ανοίξτε το κάλυμμα. Αντικαταστήστε τις δύο μπαταρίες με αλκαλικές μπαταρίες μεγέθους AAAA. Τοποθετήστε τις μπαταρίες έτσι ώστε οι αρνητικοί και οι θετικοί πόλοι τους να αντιστοιχούν με τις αντίστοιχες ενδείξεις στο εσωτερικό του χώρου των μπαταριών.

### Αφαίρεση του σκέλους

- > Ξεβιδώστε το πίσω σκέλος.
- > Τοποθετήστε το πίσω σκέλος μέσα στην μικρή εγκοπή πάνω στο εμπρός σκέλος και χρησιμοποιήστε το για να αποσπάσετε το εμπρός σκέλος από το BeoPlay A8.

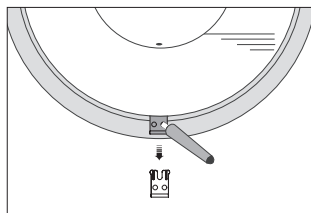

*Χρησιμοποιήστε το πίσω σκέλος για να αποσπάσετε το εμπρός σκέλος.*

### Αφαίρεση του καλύμματος του ηχείου

- > Αφαιρέστε το εμπρός σκέλος όπως περιγράφεται παραπάνω.
- > Τοποθετήστε έναν συνδετήρα που έχετε ισιώσει, ή κάτι παρόμοιο, μέσα στην οπή κάτω από το μπροστινό σκέλος και σπρώξτε το κάλυμμα του ηχείου για να αφαιρεθεί.

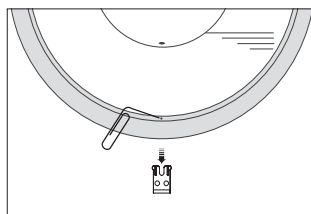

*Μπορείτε να χρησιμοποιήσετε έναν συνδετήρα για να αφαιρέσετε το κάλυμμα του ηχείου.*

Οι τεχνικές προδιαγραφές, τα χαρακτηριστικά και η χρήση τους υπόκεινται σε μεταβολή χωρίς προειδοποίηση.



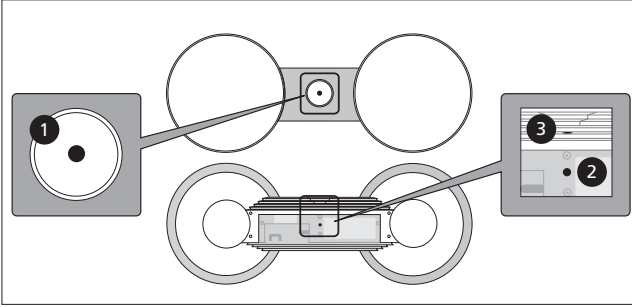

Για να εκτελέσετε επαναφορά του BeoPlay A8, πιάστε με το ένα χέρι το πλήκτρο με τον αριθμό 1, και με το άλλο χέρι πιάστε τα πλήκτρα με τους αριθμούς 2 και 3.

### Επαναφορά εργοστασιακών ρυθμίσεων

Εάν θέλετε να αφαιρέσετε όλες τις προσωπικές σας ρυθμίσεις, μπορείτε να εκτελέσετε επαναφορά του BeoPlay A8 στις εργοστασιακές ρυθμίσεις.

*Εκτέλεση επαναφοράς εργοστασιακών ρυθμίσεων...*

- > Πιάστε σύντομα το κουμπί δικτύου και περιμένετε μέχρι να γίνει σταθερά λευκό, πορτοκαλί ή πορτοκαλί που αναβοσβήνει συνεχώς.
- > Αφαιρέστε το πίσω κάλυμμα του BeoPlay A8.
- > Πιάστε και κρατήστε πιεσμένα τα τρία πλήκτρα εντός 3 δευτερολέπτων, με τη σειρά που υποδεικνύεται στην εικόνα παραπάνω.
- > Όταν το κουμπί δικτύου γίνει σταθερά κόκκινο, αφήστε και τα τρία πλήκτρα.
- > Μετά από περίπου 15 δευτερόλεπτα, το BeoPlay A8 επανεκκινείται αυτόματα.
- > Περιμένετε περίπου 2 λεπτά.
- > Όταν το κουμπί δικτύου αναβοσβήνει πορτοκαλί συνεχώς, η επαναφορά του BeoPlay A8 έχει εκτελεστεί.

*Σε ποιες ρυθμίσεις εκτελείται επαναφορά...*

- Όλα τα προφίλ δικτύου διαγράφονται και πρέπει να ρυθμίσετε και πάλι το BeoPlay A8 για να ρυθμιστεί σε ένα ασύρματο δίκτυο.
- Εκτελείται επαναφορά του ονόματος δικτύου σε 'BeoPlay A8 XXXXXXXX' (\*αντιστοιχεί στον σειριακό αριθμό).
- Εκτελείται επαναφορά του ονόματος προφίλ
- Αφαιρείται μία αποθηκευμένη ένταση ήχου (ρύθμιση μέσω του S.STORE στο Beo4).

### Σημαντικό!

- Προειδοποίηση! Η παρατεταμένη ακρόαση σε υψηλή ένταση μπορεί να προκαλέσει βλάβες στην ακοή.
- Αποφύγετε την τοποθέτηση του προϊόντος σε άμεσο ηλιακό φως ή σε άμεσο τεχνητό φως, όπως π.χ. φώτα σποτ.
- Βεβαιωθείτε ότι το προϊόν είναι ρυθμισμένο, τοποθετημένο και συνδεδεμένο σύμφωνα με τις οδηγίες.
- Τοποθετήστε το προϊόν σε μια σταθερή επιφάνεια ή βάση όπου θέλετε να τοποθετηθεί μόνιμα. Χρησιμοποιήστε μόνο εγκεκριμένες βάσεις και προσαρτήματα τοίχου της Bang & Olufsen!
- Μην υποβάλλετε το προϊόν σε υψηλή υγρασία, βροχή ή πηγές θερμότητας.
- Το προϊόν προορίζεται για χρήση μόνο σε εσωτερικούς, ξηρούς, οικιακούς χώρους. Να το χρησιμοποιείτε σε θερμοκρασίες μεταξύ 10-40°C (50-105°F).
- Εάν το προϊόν εκτεθεί σε θερμοκρασίες κάτω των 5°C (40°F), αφήστε το σε θερμοκρασία δωματίου και περιμένετε μέχρι να επανακτήσει φυσιολογική θερμοκρασία δωματίου πριν το συνδέσετε στο ρεύμα και το ενεργοποιήσετε.
- Αφήστε αρκετό χώρο γύρω από το προϊόν για επαρκή αερισμό.
- Μην προσπαθήσετε να αποσυρμαολογήσετε το προϊόν μόνοι σας. Αφήστε τέτοιου είδους εργασίες στο εξειδικευμένο προσωπικό του σέρβις.
- Το φως και το καλώδιο ρεύματος που παρέχονται είναι ειδικά σχεδιασμένα για το προϊόν. Μην αλλάξετε το φως και εάν το καλώδιο του ρεύματος καταστραφεί, θα πρέπει να αγοράσετε ένα καινούργιο από το κατάστημα της Bang & Olufsen.

## Important information

### English (English)



Electrical and electronic equipment, parts and batteries marked with this symbol must not be disposed of with normal household wastage, it must be collected and disposed of separately to protect the environment.

Your Bang & Olufsen retailer will advise you of the correct way of disposal in your country.

This product complies with applicable environmental legislation throughout the world.



Hereby, Bang & Olufsen declares that this audio product, BeoPlay A8 is in compliance with the essential requirements and other relevant provisions of Directive 1999/5/EC. The declaration of conformity may be consulted at [www.bang-olufsen.com/guides](http://www.bang-olufsen.com/guides).

AT, BE, BG, CH, CY, CZ, DE, DK, EE, ES, FI, FR, GB, GR, HU, IE, IS, IT, LI, LT, LU, LV, MT, NL, NO, PL, PT, RO, SE, SI, SK, TR

This equipment should be installed and operated with minimum distance 20 cm between the antenna and your body.

### **For the US-market only!**

NOTE: This equipment has been tested and found to comply with the limits for a class B digital device, pursuant to part 15 of the FCC Rules. These limits are designed to provide reasonable protection against

harmful interference in a residential installation.

This equipment generates, uses and can radiate radio frequency energy and, if not installed and used in accordance with the instructions, may cause harmful interference to radio communications. However, there is no guarantee that interference will not occur in a particular installation. If this equipment does cause harmful interference to radio or television reception, which can be determined by turning the equipment off and on, the user is encouraged to try to correct the interference by one or more of the following measures:

- Reorient or relocate the receiving antenna.
- Increase the separation between the equipment and receiver.
- Connect the equipment into an outlet on a circuit different from that to which the receiver is connected.
- Consult the retailer or an experienced radio/TV technician for help.

Changes or modifications not expressly approved by the party responsible for compliance could void the user's authority to operate the equipment.

This device complies with part 15 of the FCC Rules. Operation is subject to the following two conditions:

- (1) This device may not cause harmful interference, and
- (2) this device must accept any interference received, including interference that may cause undesired operation.

### **For the Canadian market only!**

This device complies with Industry Canada licence-exempt RSS standard(s). Operation is subject to the following two conditions:

- (1) this device may not cause interference, and
- (2) this device must accept any interference, including interference that may cause undesired operation of the device.

Under Industry Canada regulations, this radio transmitter may only operate using an antenna of a type and maximum (or lesser) gain approved for the transmitter by Industry Canada. To reduce potential radio interference to other users, the antenna type and its gain should be so chosen that the equivalent isotropically radiated power (e.i.r.p.) is not more than that necessary for successful communication.

This equipment complies with IC RSS-102 radiation exposure limits set forth for an uncontrolled environment. This equipment should be installed and operated with minimum distance 20 cm between the antenna and your body.

This Class B digital apparatus complies with Canadian ICES-003.

**Dansk (Danish)**



Elektrisk og elektronisk udstyr, reservedele og batterier, der er mærket med dette symbol, må ikke bortskaffes sammen

med almindeligt husholdningsaffald. Det skal indsamles og bortskaffes separat for at beskytte miljøet. Din Bang & Olufsen forhandler kan rådgive dig om den korrekte bortskaffelsesmetode i dit land.

Dette produkt overholder den gældende miljølovgivning i de lande, hvor produktet sælges.



Bang & Olufsen erklærer hermed, at dette audioproduct BeoPlay A8 overholder de essentielle krav og relevante bestemmelser i direktivet 1999/5/EF. Se også overensstemmelseserklæringen på [www.bang-olufsen.com/guides](http://www.bang-olufsen.com/guides).

AT, BE, BG, CH, CY, CZ, DE, DK, EE, ES, FI, FR, GB, GR, HU, IE, IS, IT, LI, LT, LU, LV, MT, NL, NO, PL, PT, RO, SE, SI, SK, TR

Dette udstyr skal installeres og betjenes, så der er mindst 20 cm mellem antennen og dig.

**Svenska (Swedish)**



Elektriska och elektroniska produkter, delar och batterier försedda med den här symbolen får inte slängas

med vanligt hushållsavfall. De måste samlas in och slängas separat för att skydda miljön. Din Bang & Olufsen-återförsäljare kan ge dig råd om hur du gör dig av med uttjänta elektriska och elektroniska produkter i ditt land.

Denna produkt följer tillämplig miljölagstiftning över hela världen.



Bang & Olufsen intygar härmed att denna ljudprodukt, BeoPlay A8, uppfyller de grundläggande kraven och andra relevanta villkor enligt direktiv 1999/5/EG. Försäkran om överensstämmelse finns att läsa på [www.bang-olufsen.com/guides](http://www.bang-olufsen.com/guides).

AT, BE, BG, CH, CY, CZ, DE, DK, EE, ES, FI, FR, GB, GR, HU, IE, IS, IT, LI, LT, LU, LV, MT, NL, NO, PL, PT, RO, SE, SI, SK, TR

Denna utrustning ska installeras och användas så att avståndet mellan antennen och personer är minst 20 cm.

**Suomi (Finnish)**



Tällä symbolilla merkittyjä sähkö- ja elektroniikkalaitteita, niiden osia ja paristoja ei saa hävittää tavallisen

kotitalousjätteen seassa, vaan ne on kerättävä ja hävitettävä erikseen. Bang & Olufsen -jälleenmyyjä antaa lisätietoja oman maasi hävittämiskäytännöstä.

Tämä tuote noudattaa soveltuvia kansainvälisiä ympäristösäädöksiä.



Bang & Olufsen ilmoittaa täten, että tämä BeoPlay A8

-audiotuote täyttää direktiivin 1999/5/EY olennaiset vaatimukset ja muut ehdot. Vaatimustenmukaisuusvakuutus on luettavissa osoitteessa [www.bang-olufsen.com/guides](http://www.bang-olufsen.com/guides).

AT, BE, BG, CH, CY, CZ, DE, DK, EE, ES, FI, FR, GB, GR, HU, IE, IS, IT, LI, LT, LU, LV, MT, NL, NO, PL, PT, RO, SE, SI, SK, TR

Tämä laite tulisi asentaa ja sitä tulisi käyttää siten, että antennin ja vartalosi välillä on vähintään 20 cm:n etäisyys.

**Deutsch (German)**

Mit diesem Symbol gekennzeichnete elektrische und elektronische Geräte, Bauteile und Batterien

dürfen nicht in den normalen Haushaltsmüll gegeben, sondern müssen zum Schutz der Umwelt sämtlich getrennt eingesammelt und entsorgt werden.

Ihr Bang & Olufsen Fachhändler berät Sie bei der sachgerechten Entsorgung in Ihrem Land.

Dieses Produkt erfüllt die Vorgaben der weltweit geltenden Umweltgesetze.



Hiermit erklärt Bang & Olufsen, dass dieses

Audioprodukt (BeoPlay A8) den wesentlichen Anforderungen und sonstigen relevanten Bestimmungen der Richtlinie 1999/5/EC entspricht. Die Konformitätserklärung finden Sie unter [www.bang-olufsen.com/guides](http://www.bang-olufsen.com/guides).

AT, BE, BG, CH, CY, CZ, DE, DK, EE, ES, FI, FR, GB, GR, HU, IE, IS, IT, LI, LT, LU, LV, MT, NL, NO, PL, PT, RO, SE, SI, SK, TR

Dieses Gerät sollte mit einem Abstand von mind. 20 cm zwischen Ihnen und der Antenne installiert und in Betrieb genommen werden.

**Español (Spanish)**

Los equipos, piezas y baterías de tipo eléctrico y electrónico marcados con este símbolo no deben eliminarse junto

con los residuos domésticos habituales; en su lugar, deben ser recogidos y eliminados de forma independiente para proteger el medioambiente.

Su distribuidor de Bang & Olufsen le asesorará acerca de los pasos a seguir en su país para realizar la eliminación de forma correcta.

Este equipo satisface los requisitos de las legislaciones medioambientales vigentes en todo el mundo.



Bang & Olufsen declara que este equipo de audio,

denominado BeoPlay A8, satisface los requisitos fundamentales y demás disposiciones correspondientes de la Directiva 1999/5/CE. La declaración de conformidad está disponible en el sitio web [www.bang-olufsen.com/guides](http://www.bang-olufsen.com/guides).

AT, BE, BG, CH, CY, CZ, DE, DK, EE, ES, FI, FR, GB, GR, HU, IE, IS, IT, LI, LT, LU, LV, MT, NL, NO, PL, PT, RO, SE, SI, SK y TR.

La instalación y el uso de este equipo deben tener lugar manteniendo una distancia mínima de 20 cm entre la antena y el cuerpo humano.

**Français (French)**

Il n'est pas permis de jeter les équipements, les pièces électriques et électroniques et les batteries portant ce

symbole avec les ordures ménagères ; ces équipements doivent être collectés et mis au rebut séparément afin de préserver l'environnement.

Votre revendeur Bang & Olufsen se fera un plaisir de vous conseiller sur la procédure correcte de mise au rebut dans votre pays.

Ce produit est conforme aux réglementations environnementales applicables dans le monde.



Bang & Olufsen déclare par la présente que le

présent produit audio, BeoPlay A8, est conforme aux exigences essentielles et aux autres dispositions de la directive 1999/5/CE. La déclaration de conformité peut être consultée à l'adresse suivante : [www.bang-olufsen.com/guides](http://www.bang-olufsen.com/guides).

AT, BE, BG, CH, CY, CZ, DE, DK, EE, ES, FI, FR, GB, GR, HU, IE, IS, IT, LI, LT, LU, LV, MT, NL, NO, PL, PT, RO, SE, SI, SK, TR.

Cet équipement doit être installé et utilisé en respectant une distance minimale de 20 cm entre l'antenne et votre corps.

**For the Canadian market only!**

Le présent appareil est conforme aux CNR d'Industrie Canada applicables aux appareils radio

exempts de licence. L'exploitation est autorisée aux deux conditions suivantes :

- (1) l'appareil ne doit pas produire de brouillage, et
- (2) l'utilisateur de l'appareil doit accepter tout brouillage radioélectrique subi, même si le brouillage est susceptible d'en compromettre le fonctionnement.

Conformément à la réglementation d'Industrie Canada, le présent émetteur radio peut fonctionner avec une antenne d'un type et d'un gain maximal (ou inférieur) approuvé pour l'émetteur par Industrie Canada. Dans le but de réduire les risques de brouillage radioélectrique à l'intention des autres utilisateurs, il faut choisir le type d'antenne et son gain de sorte que la puissance isotrope rayonnée équivalente (p.i.r.e.) ne dépasse pas l'intensité nécessaire à l'établissement d'une communication satisfaisante.

Cet équipement est conforme aux limitations concernant l'exposition aux radiations établies par la norme CNR 102 d'Industrie Canada dans un environnement non contrôlé. Cet équipement doit être installé et utilisé en respectant une distance minimale de 20 cm entre l'antenne et votre corps.

Cet appareil numérique de la classe B est conforme à la norme NMB-003 du Canada.

**Italiano (Italian)**



Apparecchiature elettriche ed elettroniche, parti e batterie, contrassegnate con questo simbolo non devono essere smaltite con i normali rifiuti domestici, ma devono essere raccolte e smaltite separatamente per proteggere l'ambiente.

Per informazioni sulla procedura di smaltimento corretta per il proprio Paese, rivolgersi a un rivenditore Bang & Olufsen.

Questo prodotto è conforme alle applicabili leggi sull'ambiente in tutto il mondo.



Con la presente, Bang & Olufsen dichiara che questo prodotto audio, BeoPlay A8, è conforme ai requisiti essenziali e altre disposizioni esposte nella Direttiva 1999/5/EC. La Dichiarazione di conformità può essere consultata all'indirizzo [www.bang-olufsen.com/guides](http://www.bang-olufsen.com/guides).

AT, BE, BG, CH, CY, CZ, DE, DK, EE, ES, FI, FR, GB, GR, HU, IE, IS, IT, LI, LT, LU, LV, MT, NL, NO, PL, PT, RO, SE, SI, SK, TR

Questo apparecchio deve essere installato e azionato con distanza minima di 20 cm tra l'antenna e il corpo.

**Nederlands (Dutch)**



Elektrische en elektronische apparaten, onderdelen en batterijen gemarkeerd met dit symbool mogen niet als normaal huishoudelijk afval worden afgedankt. Ze moeten afzonderlijk worden ingezameld en afgedankt om het milieu te beschermen.

Uw Bang & Olufsen-dealer zal u adviseren over de correcte manier van afdanken in uw land.

Dit product voldoet aan de geldende milieuwetgeving over de hele wereld.



Hierbij verklaart Bang & Olufsen dat dit audioproduct, de BeoPlay A8, in overeenstemming is met de essentiële vereisten en andere relevante bepalingen van Richtlijn 1999/5/EC. U kunt de conformiteitsverklaring raadplegen op [www.bang-olufsen.com/guides](http://www.bang-olufsen.com/guides).

AT, BE, BG, CH, CY, CZ, DE, DK, EE, ES, FI, FR, GB, GR, HU, IE, IS, IT, LI, LT, LU, LV, MT, NL, NO, PL, PT, RO, SE, SI, SK, TR

Installeer en gebruik dit apparaat met een minimale afstand van 20 cm tussen de antenne en uw lichaam.

**Português (Portuguese)**

O equipamento eléctrico e electrónico, peças e pilhas marcadas com este símbolo não devem ser eliminados com os resíduos

domésticos normais. Os elementos referidos devem ser recolhidos e eliminados em separado, de modo a proteger o ambiente.

O seu revendedor Bang & Olufsen pode aconselhá-lo sobre a forma correcta de eliminação no seu país.

Este produto cumpre a legislação ambiental aplicável em todo o mundo.

**CE** **Ⓢ** A Bang & Olufsen declara por este meio que este aparelho de áudio, o BeoPlay A8 está em conformidade com os requisitos essenciais e outras provisões relevantes da Directiva 1999/5/CE. A declaração de conformidade pode ser consultada em [www.bang-olufsen.com/guides](http://www.bang-olufsen.com/guides).

AT, BE, BG, CH, CY, CZ, DE, DK, EE, ES, FI, FR, GB, GR, HU, IE, IS, IT, LI, LT, LU, LV, MT, NL, NO, PL, PT, RO, SE, SI, SK, TR

Este equipamento deve ser instalado e operado com uma distância mínima de 20 cm entre a antena e o corpo humano.

**Ελληνικά (Greek)**

Ο ηλεκτρικός και ηλεκτρονικός εξοπλισμός, τα εξαρτήματα και οι μπαταρίες που φέρουν αυτό το σύμβολο δεν

πρέπει να απορρίπτονται μαζί με τα συνηθισμένα οικιακά απορρίμματα. Για την προστασία του περιβάλλοντος, πρέπει να συλλέγονται και να απορρίπτονται χωριστά.

Το κατάστημα πώλησης της Bang & Olufsen θα σας συμβουλευθεί σχετικά με το σωστό τρόπο απόρριψης για τη χώρα σας.

Αυτό το προϊόν συμμορφώνεται με την ισχύουσα περιβαλλοντική νομοθεσία σε όλο τον κόσμο.



Δια της παρουσίασης, η Bang & Olufsen δηλώνει ότι το παρόν προϊόν ήχου, BeoPlay A8, συμμορφώνεται με τις ουσιαστικές απαιτήσεις και άλλες σχετικές διατάξεις της Οδηγίας 1999/5/EC. Μπορείτε να βρείτε τη δήλωση συμμόρφωσης στη διεύθυνση [www.bang-olufsen.com/guides](http://www.bang-olufsen.com/guides).

AT, BE, BG, CH, CY, CZ, DE, DK, EE, ES, FI, FR, GB, GR, HU, IE, IS, IT, LI, LT, LU, LV, MT, NL, NO, PL, PT, RO, SE, SI, SK, TR

Αυτή η συσκευή πρέπει να εγκατασταθεί και να λειτουργεί με ελάχιστη απόσταση 20 cm μεταξύ της κεραίας και του σώματός σας.



351108312030009

